

4. Ajustes

4.1 Alineación de la transmisión	343
4.1.1 Alineación de la transmisión	343
4.1.2 Alineación de las ruedas guía	344
4.1.3 Desalineación angular de la corona	345
4.1.4 Localización de desalineación angular	345
4.2 Correas de la transmisión	347
4.2.1 Correa de la transmisión	347
4.2.2 Instalación de la correa en V	348
4.2.3 Correa de la transmisión del rotor	348
4.2.3.1 Extracción e instalación de la correa	349
4.2.4 Correa de transmisión de la bomba	349
4.2.4.1 Extracción e instalación de la correa	350
4.2.5 Correa de transmisión de la caja de cambios de ángulo recto	352
4.2.5.1 Extracción e instalación de la correa	352
4.2.6 Correa de transmisión del elevador de retorno	354
4.2.6.1 Extracción e instalación de la correa	354
4.2.7 Correa de transmisión del impulsor del alimentador	355
4.2.7.1 Extracción e instalación	356
4.2.8 Correa de transmisión del eje intermedio del alimentador	357
4.2.8.1 Extracción e instalación	357
4.2.9 Correa de transmisión del descargador	358
4.2.9.1 Extracción e instalación de la correa	358
4.2.10 Correa de transmisión de la biela	360
4.2.10.1 Extracción e instalación de la correa	360
4.2.11 Correa de transmisión del elevador de granos limpios	361
4.2.11.1 Extracción e instalación de la correa	361
4.2.12 Correa de transmisión del ventilador de limpieza	362
4.2.12.1 Extracción e instalación de la correa	362
4.2.13 Correa de transmisión de velocidad variable del colector	363
4.2.13.1 Extracción e instalación de la correa	365
4.2.14 Correa de transmisión del colector de velocidad fija	366
4.2.14.1 Extracción e instalación de la correa	367
4.2.15 Correa de transmisión del eje de pivote	367
4.2.15.1 Extracción e instalación de la correa	367
4.2.16 Correa de transmisión del esparcidor de paja	368
4.2.17 Correa de transmisión principal de la picadora de paja	368
4.2.17.1 Extracción e instalación de la correa	368
4.2.18 Correa de transmisión secundaria de la picadora de paja	369
4.2.18.1 Extracción e instalación de la correa	369
4.2.19 Correa de transmisión del alternador y el compresor	370
4.2.20 Correa de transmisión del alternador inferior	370
4.2.21 Correa de transmisión de la bomba de agua	371
4.3 Cadenas	372
4.3.1 Cadenas	372
4.3.2 Cadena de transmisión del tubo cargador del tanque	372
4.3.3 Cadena de alimentación	372
4.3.4 Cadena del inversor del alimentador	373
4.3.5 Cadena del elevador de grano limpio	373

4.3.5.1 Extracción e instalación de la cadena	374
4.3.6 Cadena del elevador de retorno	374
4.3.6.1 Extracción e instalación de la cadena	375
4.4 Cóncavo	376
4.5 Deflectores de descarga	378
4.6 Tope del tambor del canal de alimentación	379
4.7 Ajuste del sensor	381
4.8 Ajuste del cable de velocidad de desplazamiento	385
4.8.1 Ajuste del cable de velocidad de desplazamiento	385
4.8.2 Ajuste de la cabina	385
4.8.3 Ajuste de la bomba de propulsión	385
4.9 Ajuste del cable de cambios de la transmisión	387
4.10 Ejes	388
4.10.1 Ejes	388
4.10.2 Eje de dirección ajustable	392
4.10.2.1 Ajuste de los topes de la dirección	392
4.10.2.2 Altura	393
4.10.2.3 Convergencia	393
4.10.3 Eje auxiliar ajustable de las ruedas traseras	394
4.10.3.1 Ajuste de los topes de la dirección	394
4.10.3.2 Altura	395
4.10.3.3 Convergencia	395
4.11 Frenos	396
4.11.1 Frenos	396
4.11.2 Ajuste del freno de estacionamiento	396
4.12 Iluminación de la cabina	397

4.1 Alineación de la transmisión

4.1.1 Alineación de la transmisión

Alineación de la polea

Revise la alineación de la polea y del eje.

Compruebe que las poleas estén alineadas. Si las poleas no están alineadas, alinéelas. (A) y (B) muestran las poleas que requieren alineación.

No intente hacer funcionar las correas en V con las poleas desalineadas. El funcionamiento de las correas en V cuando las poleas están desalineadas provocará un importante desgaste lateral.

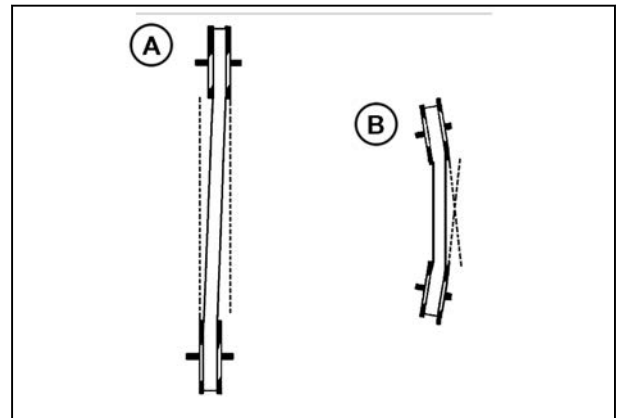

Fig. 1.

4.1.2 Alineación de las ruedas guía

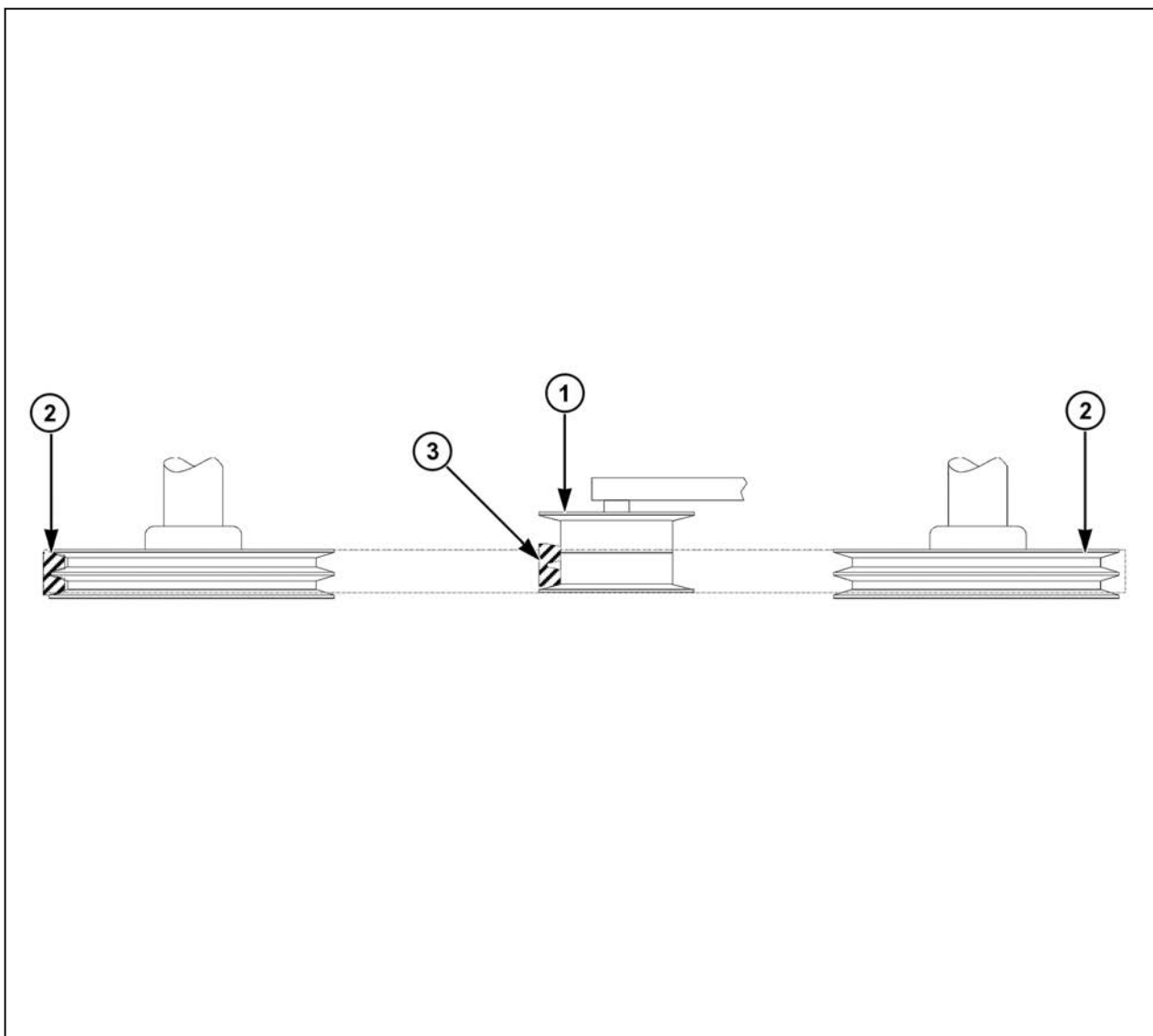

Fig. 2.

El tensor de polea plana requiere una alineación más precisa. Solo es posible comprobar una alineación correcta si se observa la correa de la oruga mientras el colector está en movimiento.

La correa debe girar lo más cerca posible del centro de la polea intermedia y paralela al borde de cada aro de la polea intermedia. La correa no debe girar contra el aro de la polea intermedia.

Hay tres tipos de desalineación.

Desalineación de desviación

Si el tensor (1) no está en el mismo plano que las poleas (2), la correa (3) se moverá contra el aro de la polea intermedia.

Revise la alineación del tensor en relación con las poleas con un láser, una regla o una correa ajustada.

Ajuste el anclaje de trípode o el número de espaciadores en el pivote para alinear el tensor.

4.1.3 Desalineación angular de la corona

Si la polea del tensor (1) no está verticalmente paralela a las poleas (2), la correa (3) se elevará hasta el lado alto de la polea tensora y se deslizará contra el aro.

Revise la alineación de la polea de tensión en relación con las poleas con la ayuda de un láser o una regla.

Ajuste la posición de los brazos de la polea tensora o la presión de los resortes para realizar la alineación.

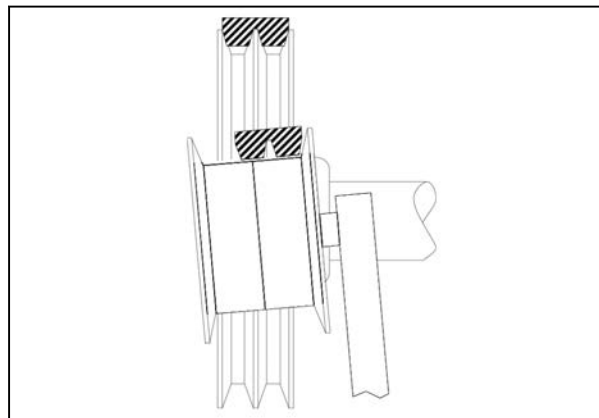

Fig. 3.

4.1.4 Localización de desalineación angular

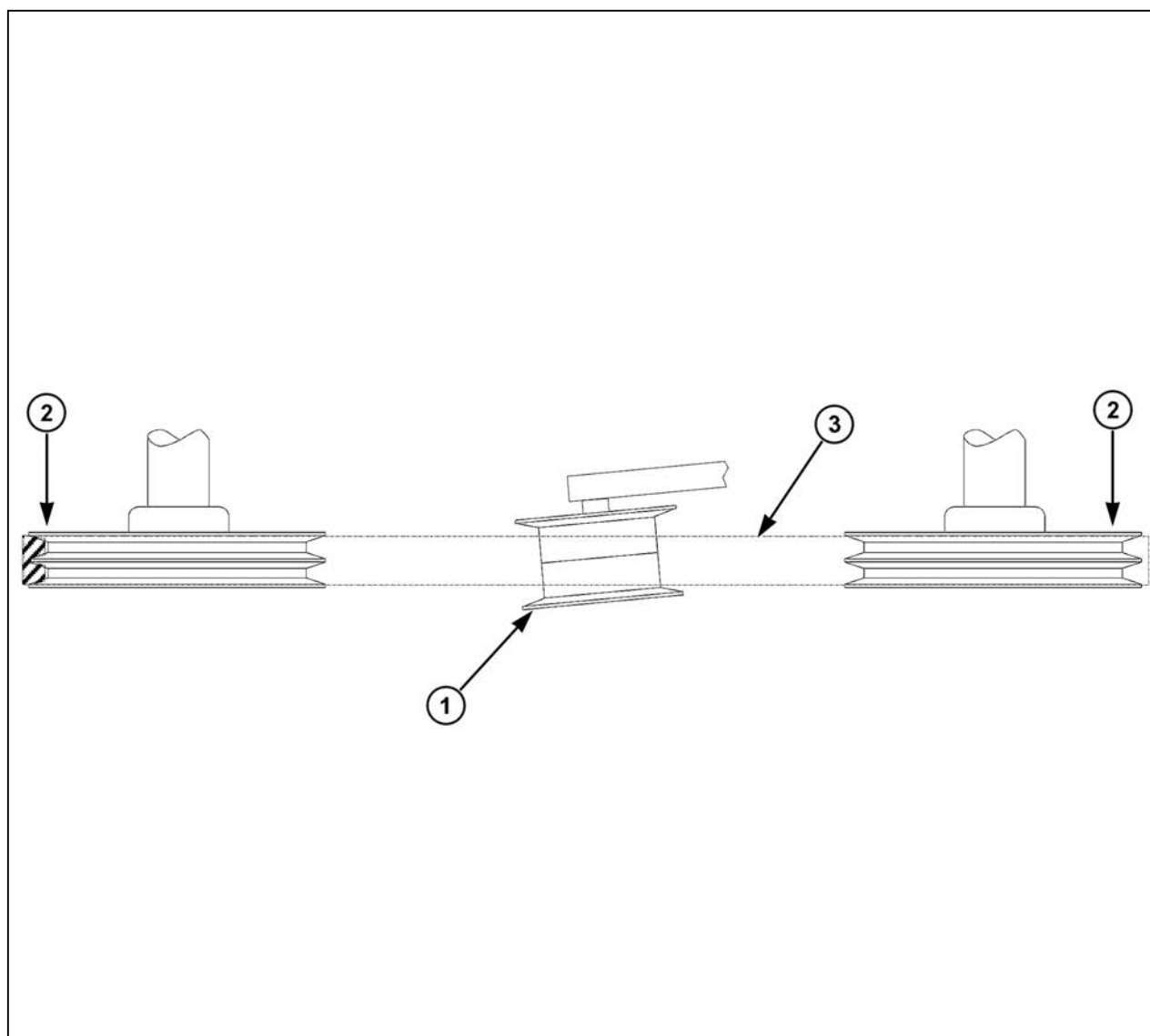

Fig. 4.

Si el tensor (1) no está horizontalmente paralelo a las poleas (2), la correa (3) funcionará en ángulo cuando avance en la polea intermedia y se deslizará contra el aro.

NOTA:

La correa se deslizará contra el aro en sentido opuesto al que el brazo tensor debería estar ajustado.

Revise la alineación del tensor en relación con las poleas con la ayuda de un láser o una regla.

Ajuste el anclaje de trípode o el número de espaciadores en el pivote para alinear el tensor.

4.2 Correas de la transmisión

4.2.1 Correa de la transmisión

Mantenimiento de las correas de la transmisión

En la Figura 5 se muestran secciones transversales de algunas de las correas de la transmisión usadas en la cosechadora.

Para prolongar la vida útil de la correa de transmisión, siga las siguientes instrucciones:

- Revise frecuentemente en las correas de transmisión que la tensión sea correcta, no exista desgaste excesivo, roturas o grietas, y que no presenten expansión o enredamiento.
- En la mayoría de las transmisiones de la cosechadora, las tensiones de las correas de transmisión se controlan mediante poleas tensoras accionadas por resorte. La tensión excesiva añade un estrés innecesario en la correa de transmisión y sobrecarga los ejes y los cojinetes. Corrija inmediatamente el estiramiento inicial de las correas nuevas.
- Cuando reemplace una correa de transmisión, nunca fuerce la correa de transmisión en la llanta de una polea. Si lo hace, puede romper los cordones. Suelte todos los tensores antes de instalar la nueva correa de transmisión. Si aún no puede instalar la correa de transmisión con facilidad, póngala en la llanta mientras gira la polea.
- Limpie el aceite y la grasa tan pronto como vea un derrame. Limpie con un limpiador adecuado que no penetre en la correa de transmisión.
- Limpie periódicamente las correas de transmisión con agua y jabón suave. NO use detergentes fuertes.
- NO se recomienda el uso de productos antideslizantes para las correas en V.
- Solicite a su concesionario una nueva correa de transmisión con el número de pieza y no con la medida de la correa de transmisión vieja.
- Las correas de repuesto se deben colgar desenrolladas, lejos del calor excesivo.
- Revise las correas de transmisión y las poleas simultáneamente para ver que no haya desalineamiento, desgaste excesivo, daños, deformación o acumulación de suciedad y polvo en la parte inferior de las ranuras.

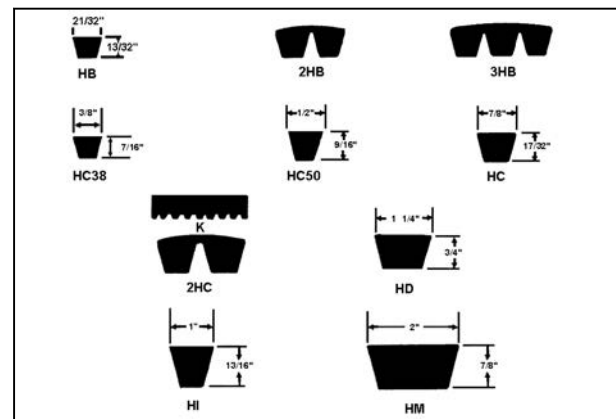

Fig. 5.

4.2.2 Instalación de la correa en V

Las correas en V durarán más y funcionarán mejor si se presta un cuidado y atención especiales durante la instalación inicial y en las 48 horas después de su uso.

Se debe tener cuidado para elegir correas de transmisión del tamaño correcto para las poleas correspondientes (Fig. 6).

(A) muestra una instalación de correa incorrecta.

(B) muestra una instalación de correa correcta.

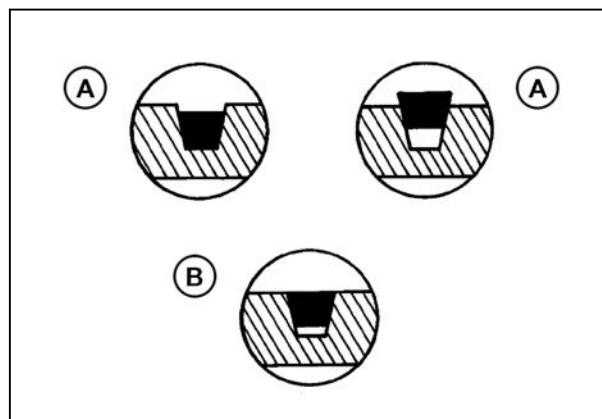

Fig. 6.

Las correas de transmisión nunca deben girarse ni se deben forzar en las ranuras con una herramienta.

(A) muestra la forma incorrecta de instalar las correas de transmisión.

(B) muestra la forma correcta de instalar las correas de transmisión.

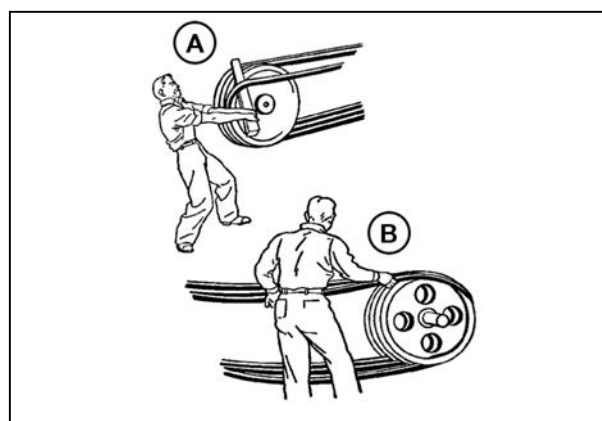

Fig. 7.

4.2.3 Correa de la transmisión del rotor

La caja de cambios del rotor es impulsada por dos poleas variables (1) y una correa de transmisión (2). La polea de transmisión variable es impulsada hidráulicamente.

La correa de transmisión del rotor no necesita ajuste

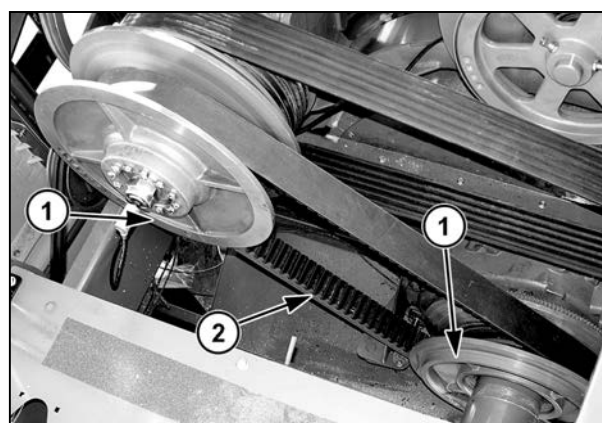

Fig. 8.

4.2.3.1 Extracción e instalación de la correa

Antes de quitar la correa de transmisión, encienda la cosechadora. Mueva el interruptor de transmisión de la trilladora a la posición de encendido y reduzca la velocidad del rotor al ajuste más bajo con el interruptor de velocidad del rotor (1).

Gire la llave de encendido a la posición de apagado y aplique el freno de estacionamiento. Quite la llave de encendido y llévela con usted.

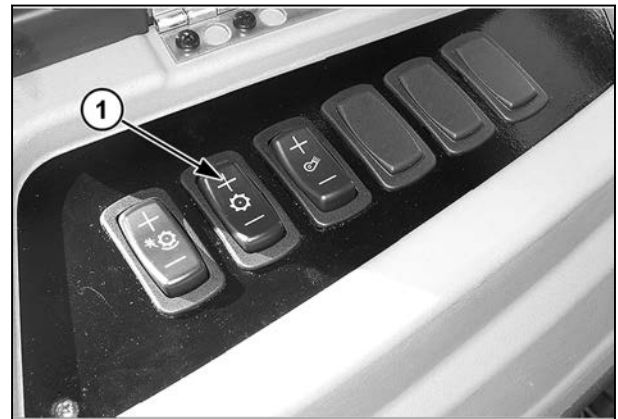

Fig. 9.

Para quitar la correa de transmisión: Quite la manguera hidráulica del pivote hidráulico de la polea de transmisión variable. Quite los 12 tornillos de cabeza hueca (1) que sujetan la mitad de la polea de transmisión variable (2) en el cubo de la polea (3). Quite la mitad del cubo de la polea.

Retire la correa de transmisión (4) de la polea de transmisión y la polea impulsada.

Para instalar la correa de transmisión: Mueva el cambiador de la caja de cambios del rotor a la posición de punto muerto. Instale la correa de transmisión en la polea impulsada. Instale la correa de transmisión entre las dos mitades de la polea de transmisión.

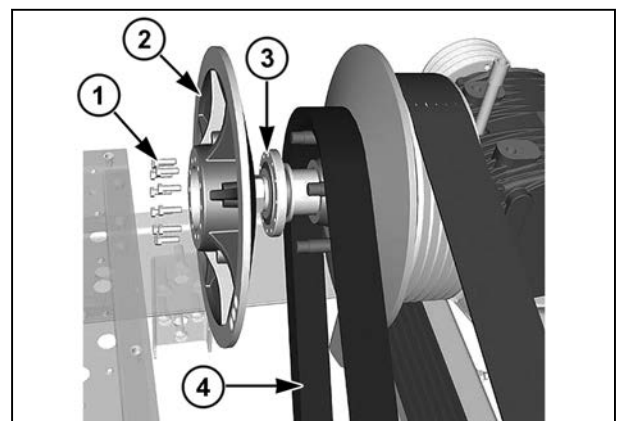

Fig. 10.

Fije sin apretar la polea de transmisión exterior en el cubo de la polea con los pernos originales. Apriete los pernos de manera uniforme girando las poleas de transmisión intermitentemente.

Apriete los pernos a un par de apriete de 72 Nm.

4.2.4 Correa de transmisión de la bomba

La correa de transmisión de la bomba (1) impulsa la polea de control de la bomba hidráulica (2) que se encuentra en el lado derecho de la cosechadora. La correa es impulsada por la toma de fuerza del motor (3) y se tensa mediante un resorte de compresión (4).

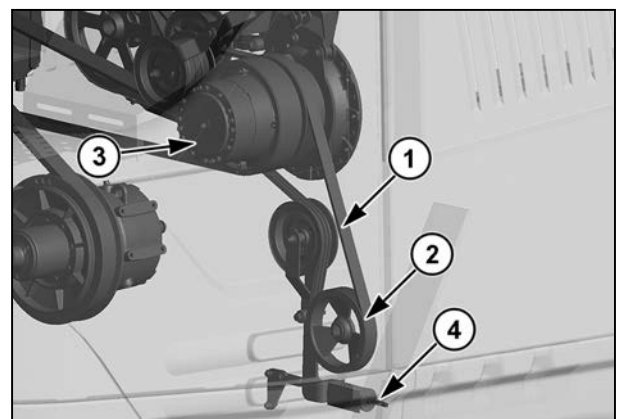

Fig. 11.

La correa de transmisión de la bomba está correctamente tensada cuando el borde del manguito tensor (1) está a 0,5 mm a 1 mm(A) del amortiguador (2).

Para tensar la correa, afloje la contratuerca (3) en el lado izquierdo del resorte del tensor (4). Apriete la tuerca de ajuste (5) hasta que alcance el espacio libre correcto. Una vez que se logre el espacio libre correcto, apriete la contratuerca.

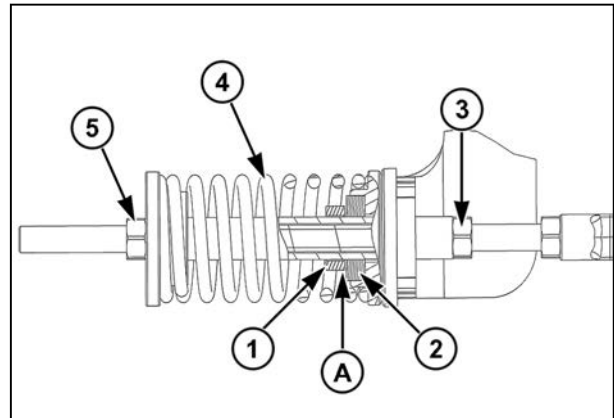

Fig. 12.

4.2.4.1 Extracción e instalación de la correa

Procedimiento

1. Quite la manguera hidráulica (1) de la toma de fuerza del motor (2).

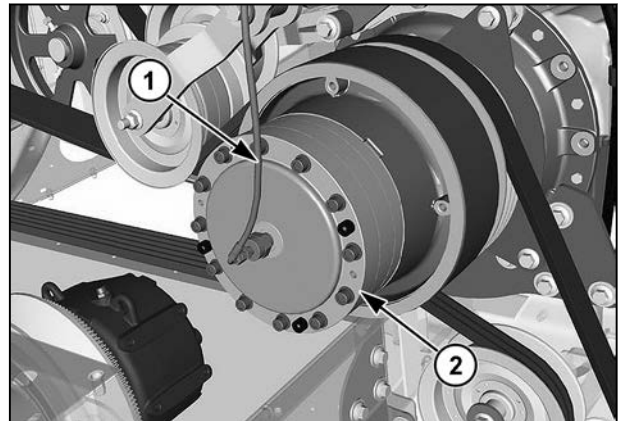

Fig. 13.

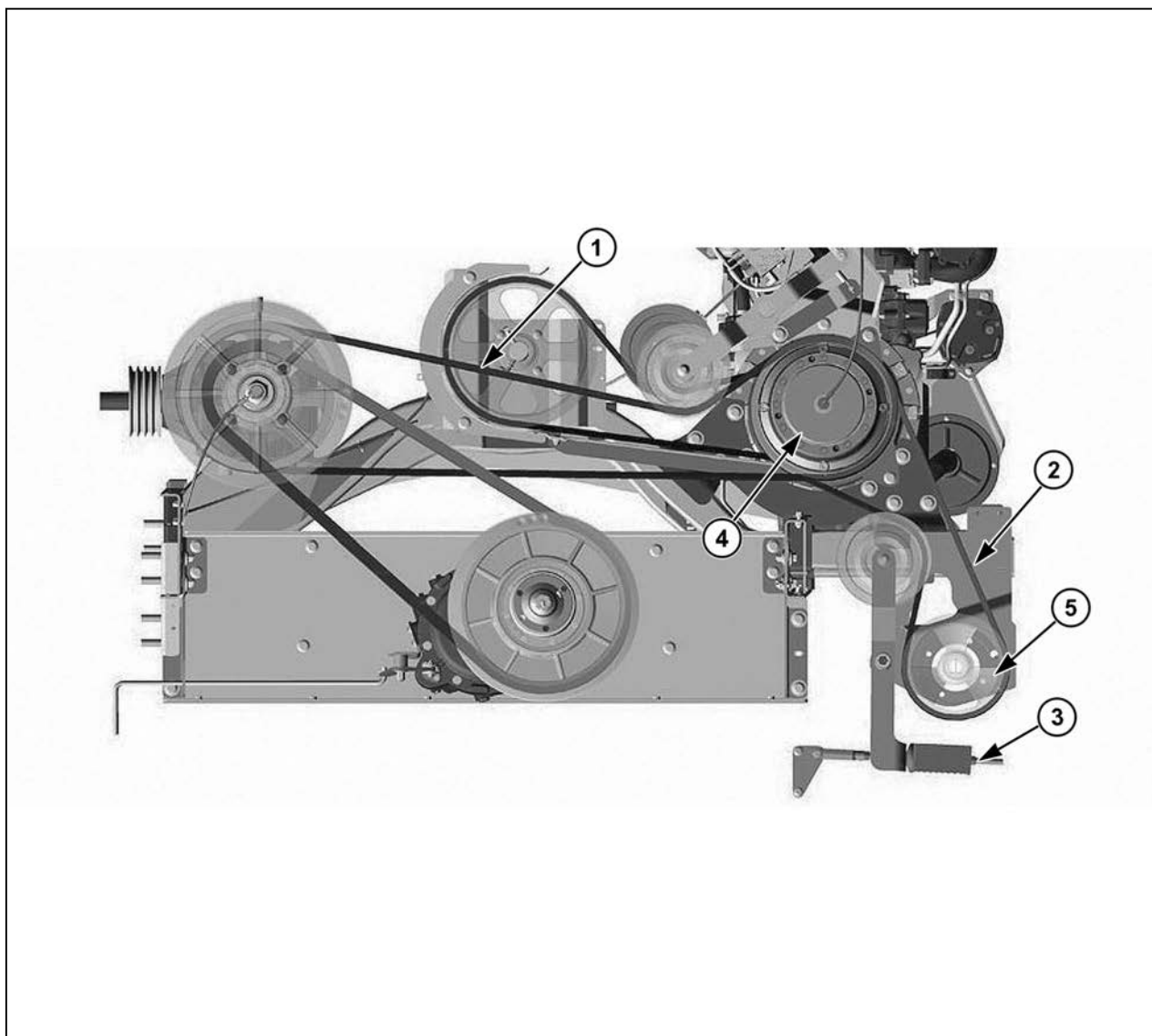

Fig. 14.

2. Quite la correa de transmisión de la caja de cambios de ángulo recto (1).
3. Quite la tensión de la correa de transmisión de la bomba (2). Para hacerlo, afloje la tuerca de ajuste en el extremo del resorte de compresión (3).
4. Quite la correa de la toma de fuerza del motor (4) y la polea de control de la bomba (5).
5. Invierta el procedimiento para instalar la correa de transmisión de la bomba.

4.2.5 Correa de transmisión de la caja de cambios de ángulo recto

La correa de transmisión de la caja de cambios de ángulo recto (1) impulsa la caja de cambios de la toma de fuerza del motor (2). La correa de transmisión se tensa mediante un resorte de compresión (3).

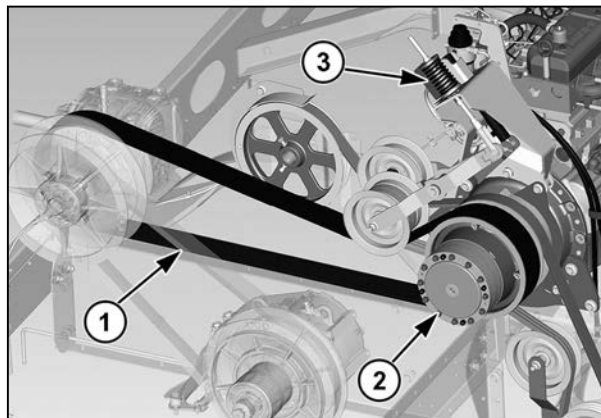

Fig. 15.

La correa está correctamente tensada cuando el tope del resorte (1) está nivelado con el indicador de resorte (2) o con una distancia de 136 mm a 140 mm(A), medida desde la parte superior del tope hacia la base de soporte del resorte.

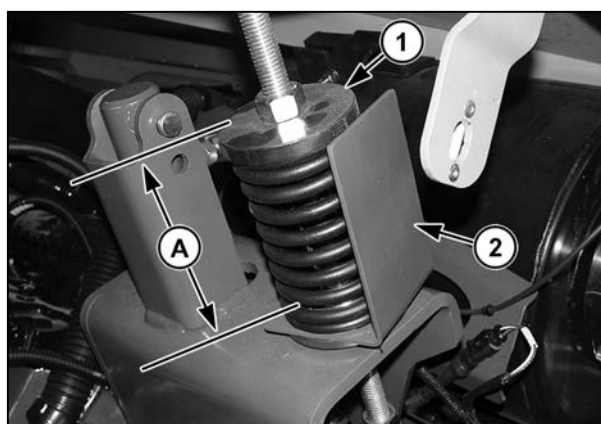

Fig. 16.

4.2.5.1 Extracción e instalación de la correa

Procedimiento

1. Quite la manguera hidráulica (1) conectada a la unión giratoria de la toma de fuerza del motor (2).
2. Quite la correa de transmisión del rotor (1).

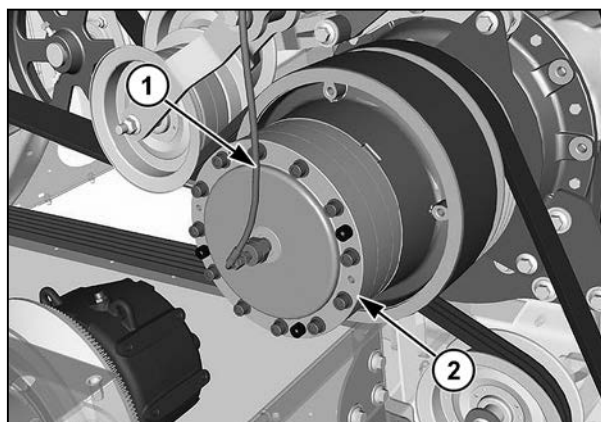

Fig. 17.

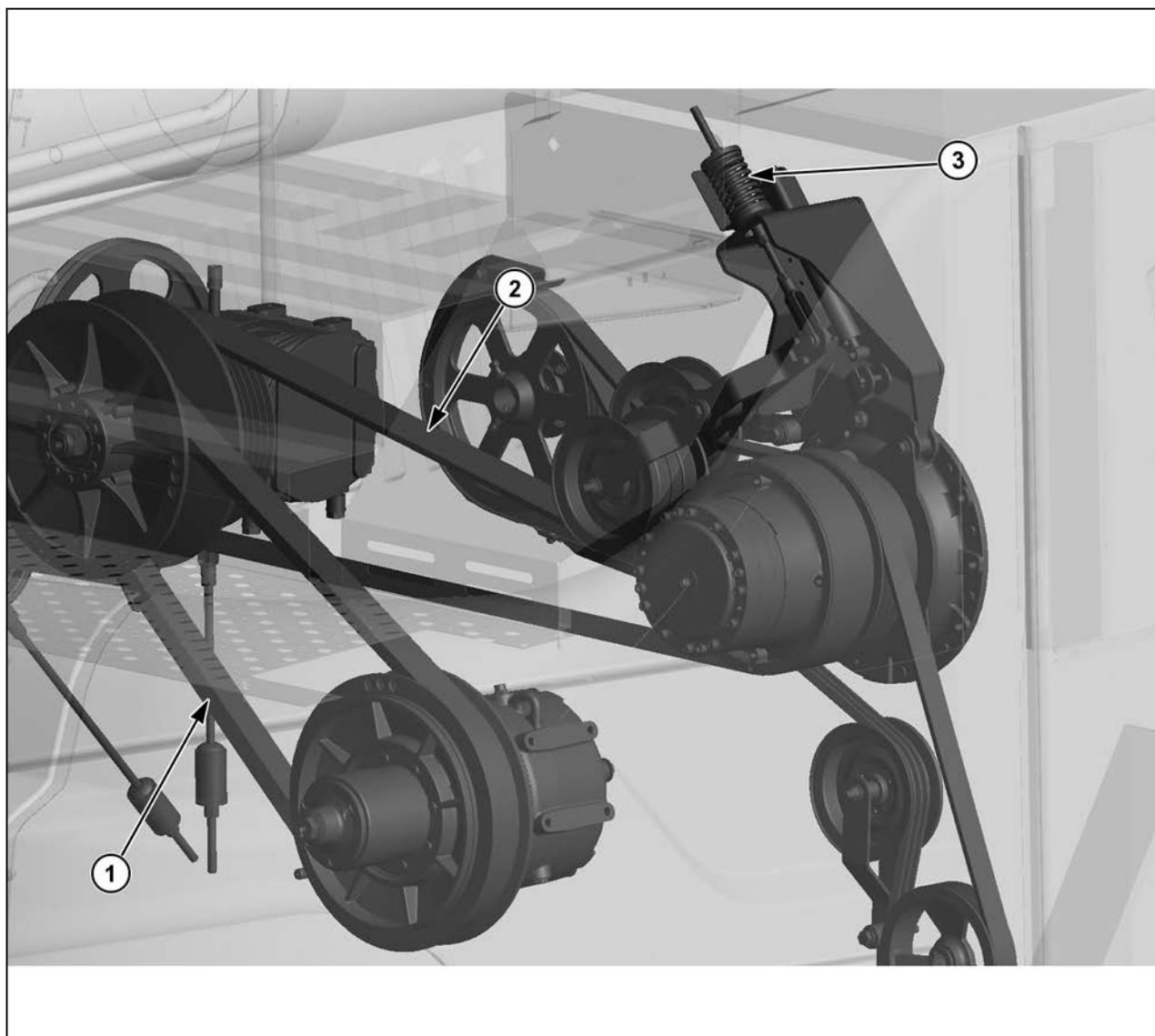

Fig. 18.

3. Quite la tensión de la correa de transmisión (2). Para hacerlo, afloje la tuerca de ajuste del tensor (3).
4. Retire la correa de transmisión de la toma de fuerza y la polea impulsada de la caja de cambios de ángulo recto.

4.2.6 Correa de transmisión del elevador de retorno

La correa de transmisión del elevador de retorno (1) impulsa el elevador de retorno situado en el lado derecho de la cosechadora. La correa es impulsada por el batidor (2) y se tensa mediante un resorte de tensión (3).

El resorte de tensión no necesita ajuste.

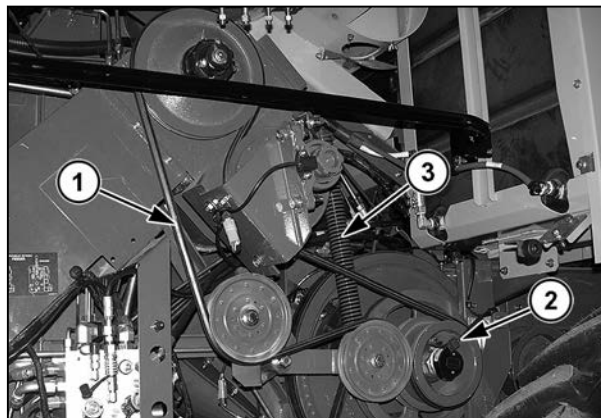

Fig. 19.

4.2.6.1 Extracción e instalación de la correa

Procedimiento

1. Quite el soporte que sujeta la placa de sujeción del cojinete (1) a la cosechadora.
2. Tire hacia abajo del brazo tensor (2) y quite la correa del brazo tensor (3). Retire la correa de transmisión de las poleas de transmisión y las poleas impulsadas.
3. Invierta el procedimiento para instalar la correa de transmisión.

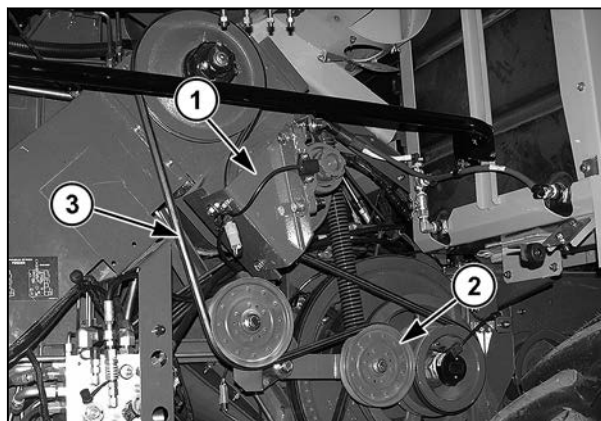

Fig. 20.

4.2.7 Correa de transmisión del impulsor del alimentador

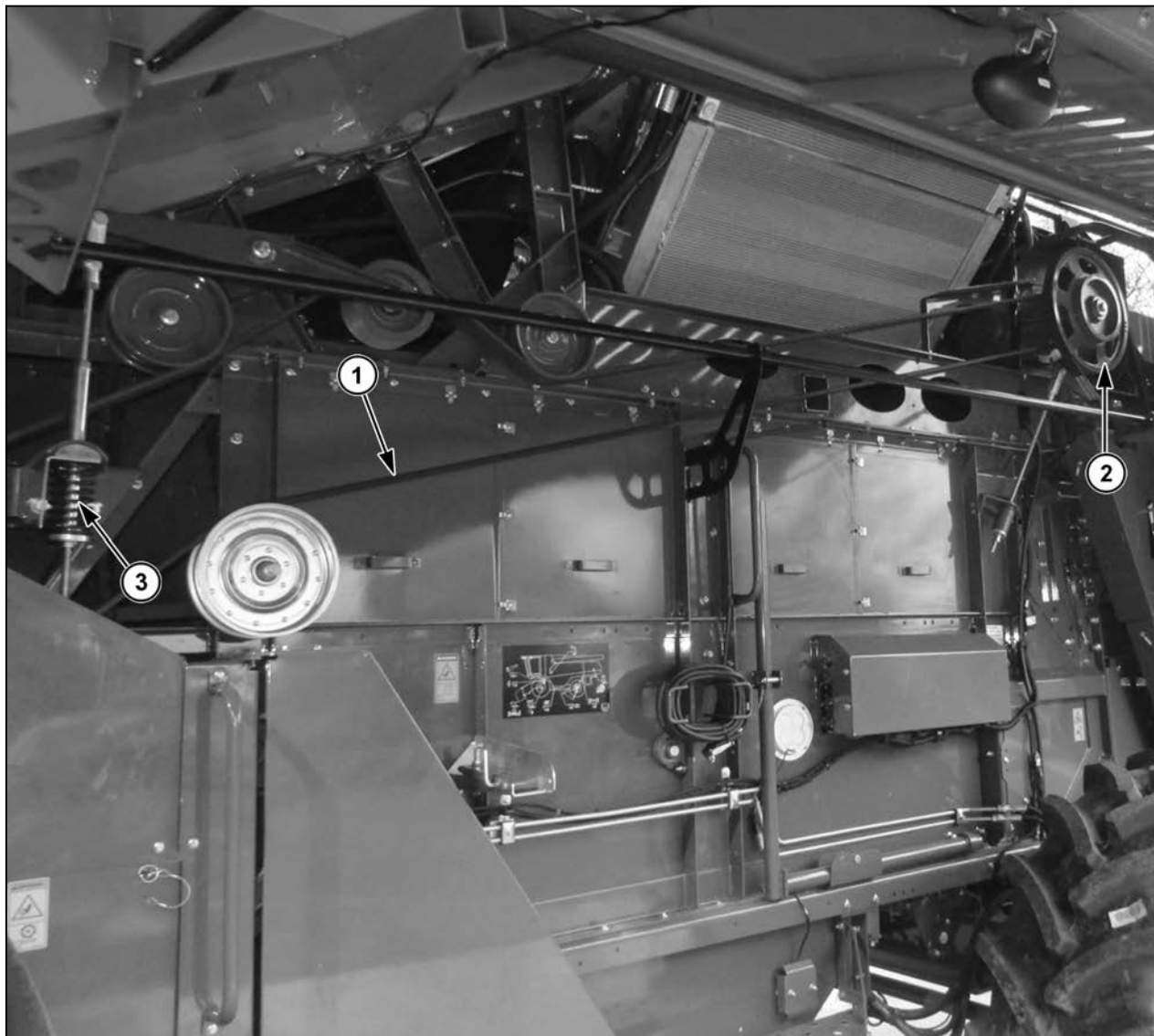

Fig. 21.

La correa de transmisión del batidor (1) impulsa el batidor en el lado izquierdo de la cosechadora. La correa es impulsada por la caja de cambios de ángulo recto (2) y se tensa mediante un resorte de compresión (3).

La correa de transmisión del batidor (1) tiene la tensión correcta cuando el tope del resorte (2) está a una altura igual a la del indicador de resorte (3). Ajuste la tensión de la correa mediante el uso de la varilla roscada en el extremo del resorte.

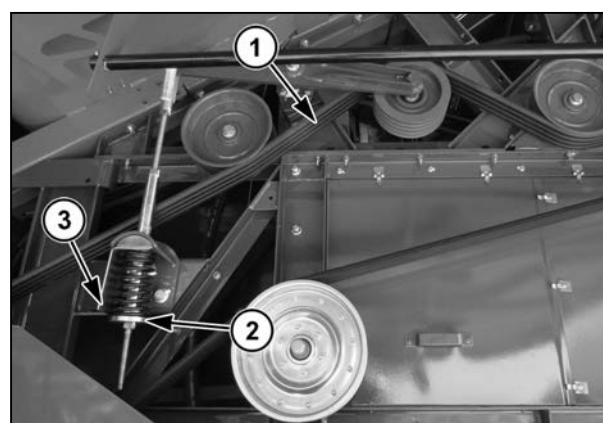

Fig. 22.

4.2.7.1 Extracción e instalación

Procedimiento

1. Retire la correa de transmisión del sistema agitador de tamices (1).

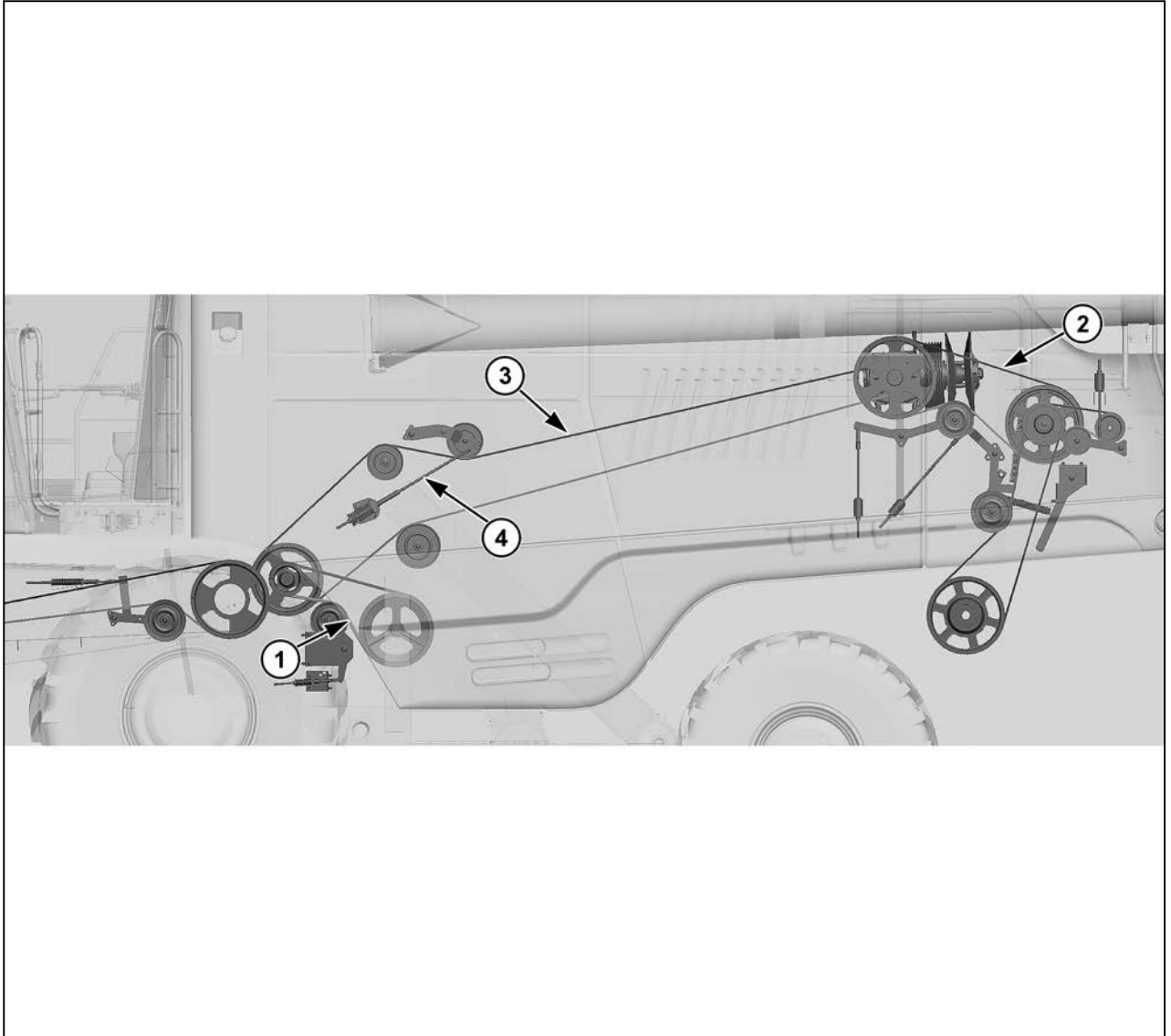

Fig. 23.

2. Quite la correa de transmisión de descarga principal (2).
3. Quite la tensión de la correa de transmisión del batidor (3). Para hacerlo, afloje la varilla roscada (4). Quite la tuerca del resorte, el resorte, el tope del resorte y la placa de refuerzo de la varilla roscada. Quite la varilla roscada del soporte del resorte. Retire la correa de transmisión de las poleas de transmisión y las poleas impulsadas.
4. Invierta el procedimiento para instalar la correa de transmisión del impulsor del alimentador.

4.2.8 Correa de transmisión del eje intermedio del alimentador

La correa de transmisión del eje intermedio del alimentador (1) impulsa el eje intermedio (2), ubicado en el lado derecho del canal de alimentación. La correa es impulsada por el lado derecho del batidor (3) y se tensa mediante un resorte de tensión.

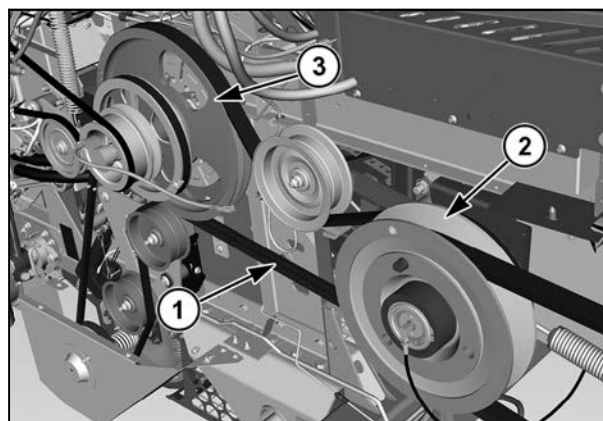

Fig. 24.

La correa de transmisión del eje intermedio del canal de alimentación tiene la tensión correcta cuando el extremo del resorte de tensión (1) está a 45 mm(A) del soporte del pedestal del resorte (2).

Para tensar la correa, afloje la contratuerca (3) en la varilla roscada. Ajuste la tensión del resorte desde el extremo de la varilla roscada (4). Una vez que se logre la longitud correcta, apriete la contratuerca contra el tope del resorte.

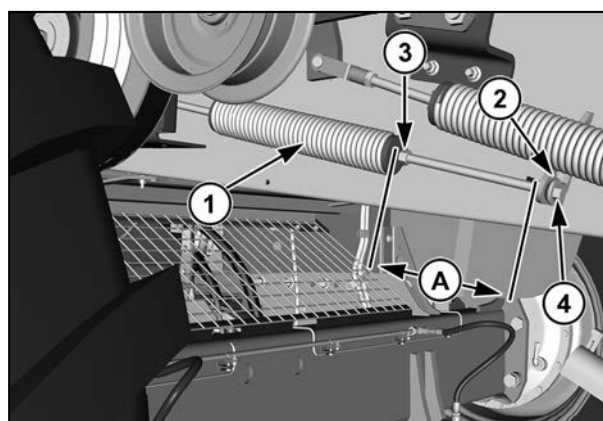

Fig. 25.

4.2.8.1 Extracción e instalación

Procedimiento

1. Quite el blindaje de la transmisión del ventilador de limpieza y guardabarros del lado derecho de la cosechadora. Retire y guarde las sujeciones que sostienen el bastidor de blindaje de la transmisión del ventilador de limpieza a la cosechadora. Retire y guarde el bastidor de blindaje de la transmisión del ventilador de limpieza de la cosechadora.
2. Quite la correa de transmisión del elevador de retorno (1).
3. Quite la correa de transmisión del ventilador de limpieza (2).
4. Quite la correa de transmisión del colector (3).
5. Quite la tensión de la correa de transmisión del eje intermedio del canal de alimentación (4). Retire la correa de transmisión de las poleas de transmisión y las poleas impulsadas.

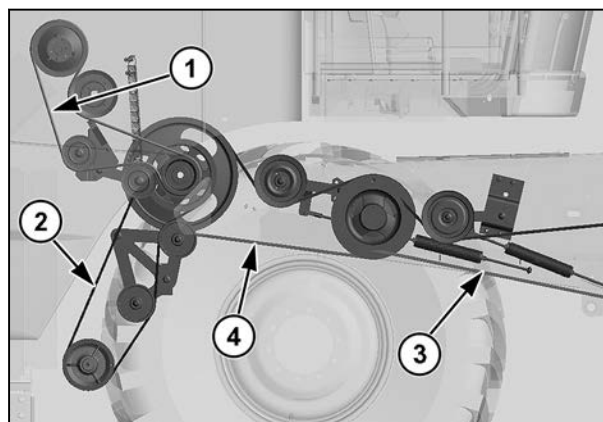

Fig. 26.

- Invierta el procedimiento para instalar la correa de transmisión del eje intermedio del canal de alimentación.

4.2.9 Correa de transmisión del descargador

La correa de transmisión del descargador (1) impulsa la polea (2) que a su vez impulsa el sistema de descarga del tanque de grano. La correa es impulsada por la toma de fuerza del motor (3) y se tensa gracias a un cilindro hidráulico.

La tensión de la correa de transmisión del descargador no necesita ajuste.

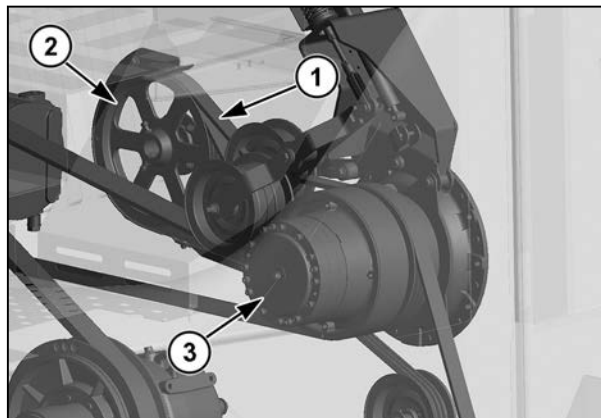

Fig. 27.

4.2.9.1 Extracción e instalación de la correa

Procedimiento

- Quite la correa de transmisión de la bomba (1), la correa de transmisión del rotor (2) y la correa de transmisión de la caja de transmisión de ángulo recto (3).

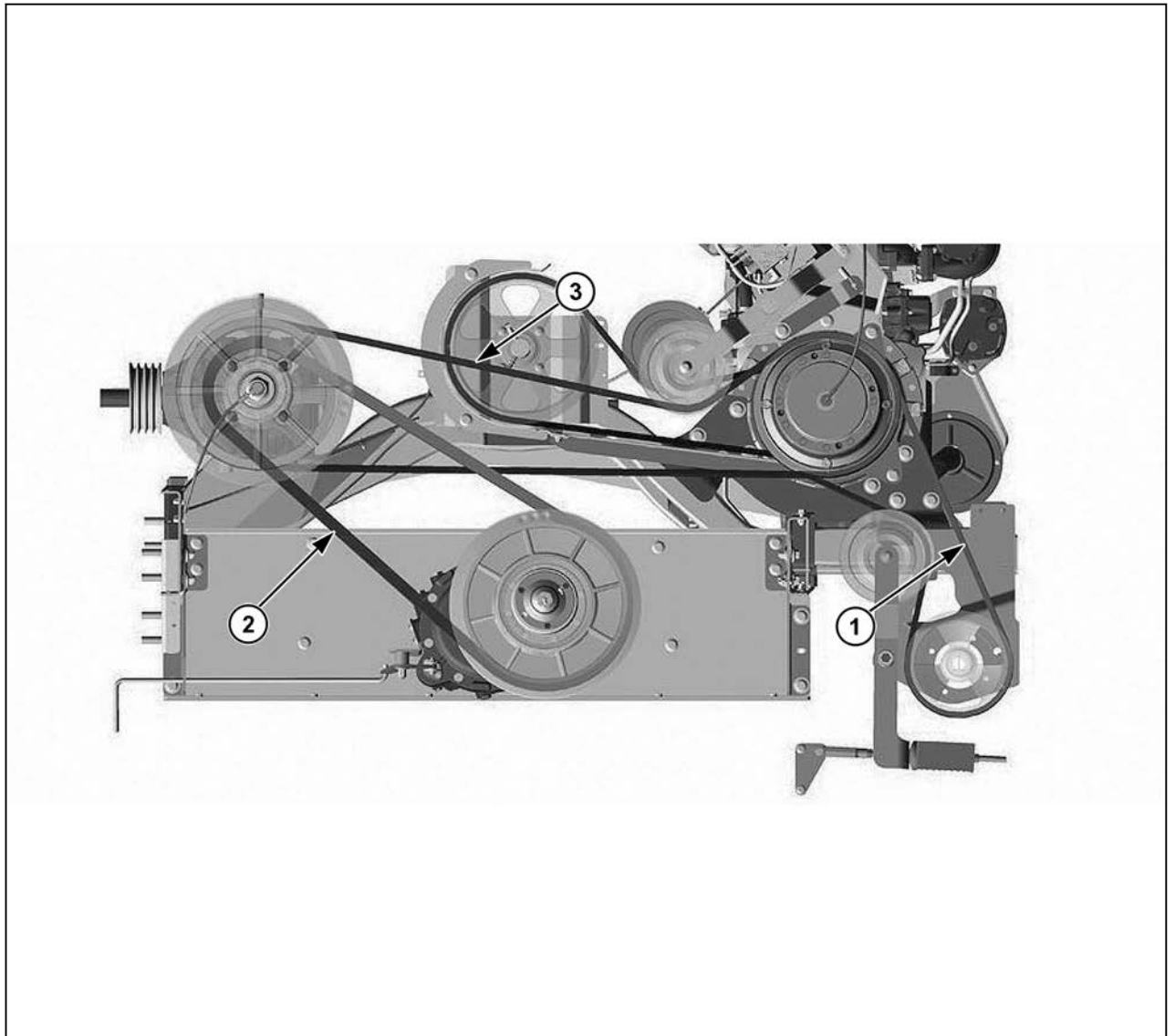

Fig. 28.

2. Retire y guarde las sujeciones que sujetan el soporte de la correa (1) al conjunto del brazo intermedio. Retire y guarde el soporte de la correa. Retire y guarde las sujeciones que sujetan las guías de la correa (2). Retire y guarde las guías de la correa. Retire la correa de las poleas de transmisión y las poleas impulsadas.
3. Invierta el procedimiento para instalar la guía de la correa del descargador.

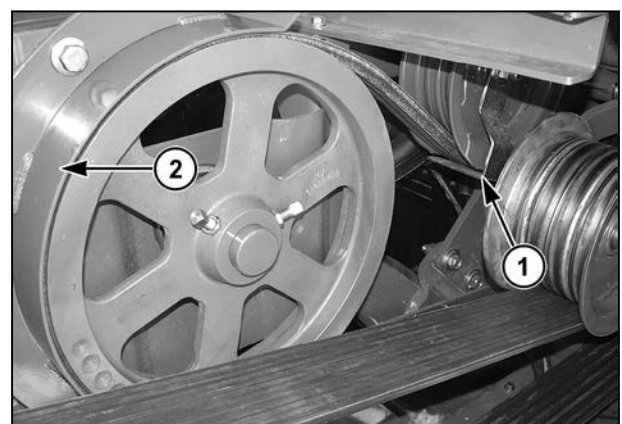

Fig. 29.

4.2.10 Correa de transmisión de la biela

La correa de transmisión para el sistema agitador de tamices (1) impulsa el eje de las varillas de conexión de los tamices (2). Esto hace que el tamiz de limpieza se agite. La correa es impulsada por el batidor del lado izquierdo (3) y se tensa mediante un resorte de compresión (4).

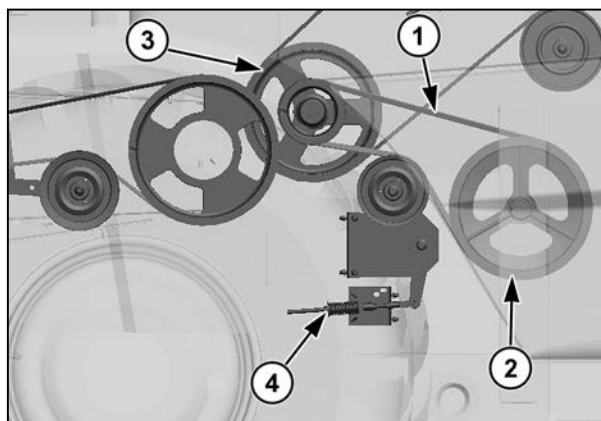

Fig. 30.

La correa de transmisión para el sistema agitador de tamices tiene la tensión correcta cuando el tope (1) queda nivelado con el indicador de resorte (2).

Para ajustar la tensión, afloje la tuerca (3) en la parte trasera del tope de resorte. Para ajustar la tensión, use la tuerca (4) que se encuentra en la parte delantera del soporte del resorte. Una vez que se haya alcanzado la dimensión correcta, apriete la tuerca en la parte trasera del soporte del resorte.

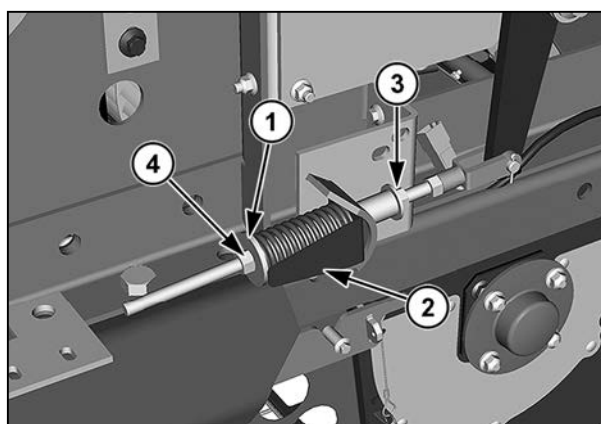

Fig. 31.

4.2.10.1 Extracción e instalación de la correa

Procedimiento

1. Quite el guardabarros del lado izquierdo de la cosechadora.
2. Quite la tensión de la correa de transmisión del sistema agitador de tamices. Retire la correa de transmisión de las poleas de transmisión y las poleas impulsadas.
3. Invierta el procedimiento para instalar la correa de transmisión del sistema agitador de tamices.

4.2.11 Correa de transmisión del elevador de granos limpios

La correa de transmisión del elevador de granos limpios (1) impulsa el sinfín de granos limpios (2) y el elevador. La correa es impulsada por el sistema agitador de la polea de transmisión de los tamices (3) y se tensa mediante un resorte de tensión (4).

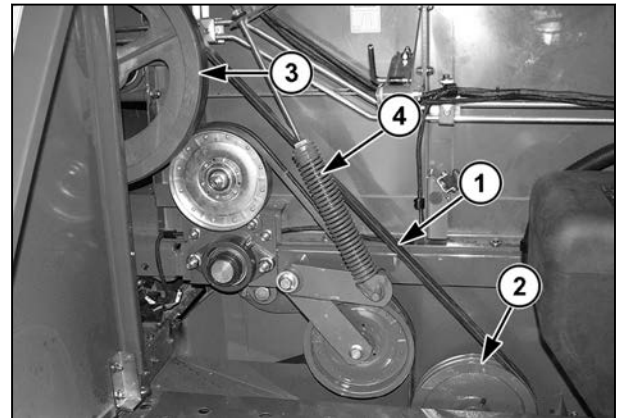

Fig. 32.

La correa de transmisión del elevador de granos limpios está correctamente tensada cuando la longitud del resorte (1) es de 286 mm(A).

Para ajustar la longitud del resorte, afloje la contratuerca (3) en el extremo del resorte antes de realizar el ajuste. Ajuste la tensión en el extremo de la varilla roscada (4). Una vez que se alcance la dimensión correcta, apriete la contratuerca en el extremo del resorte de tensión.

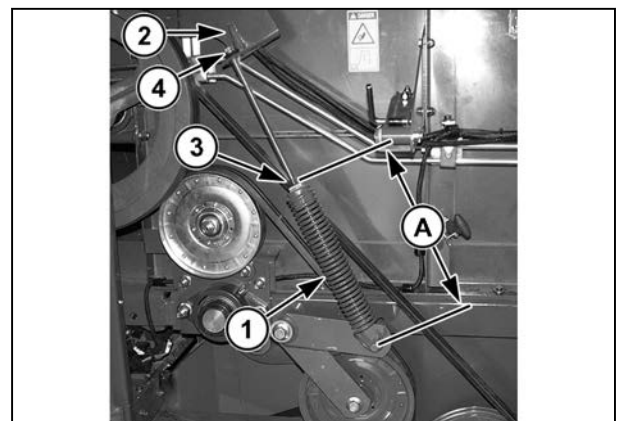

Fig. 33.

4.2.11.1 Extracción e instalación de la correa

Procedimiento

1. Quite el guardabarros del lado izquierdo de la cosechadora.
2. Retire la correa de transmisión del sistema agitador de tamices.
3. Quite la tensión de la correa de transmisión del elevador de granos limpios. Retire la correa de transmisión de las poleas de transmisión y las poleas impulsadas.
4. Invierta el procedimiento para instalar la correa de transmisión del elevador de granos limpios.

4.2.12 Correa de transmisión del ventilador de limpieza

La correa de transmisión del ventilador de limpieza (1) impulsa el ventilador. La correa es impulsada por el batidor del lado derecho (2) y se tensa mediante una polea cargada por resorte.

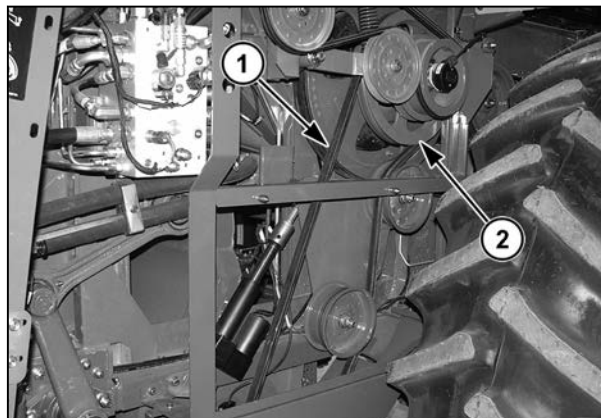

Fig. 34.

La correa de transmisión del ventilador de limpieza tiene la tensión correcta cuando la superficie exterior de la correa de transmisión se encuentra a 0,5 mm de la parte exterior de la polea impulsada.

Si se quitó el actuador del conjunto tensor, utilice el ajuste inicial de 85,3 mm(A) entre el centro del tornillo (1) y la parte superior de la varilla de control del cubo (2).

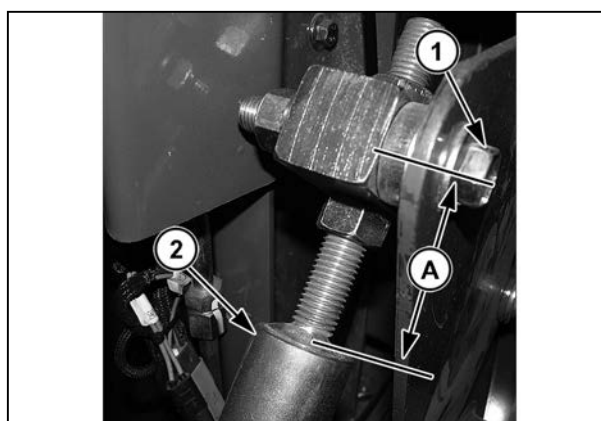

Fig. 35.

4.2.12.1 Extracción e instalación de la correa

Procedimiento

1. Quite el blindaje de la transmisión del ventilador de limpieza (1) y el guardabarros del lado derecho de la cosechadora.
2. Retire y guarde el tornillo que sujeta el bastidor de blindaje de la transmisión del ventilador de limpieza (2) a la cosechadora.
3. Retire y guarde el bastidor de blindaje de la transmisión del ventilador de limpieza de la cosechadora.
4. Quite la correa de transmisión del elevador de retorno (3).

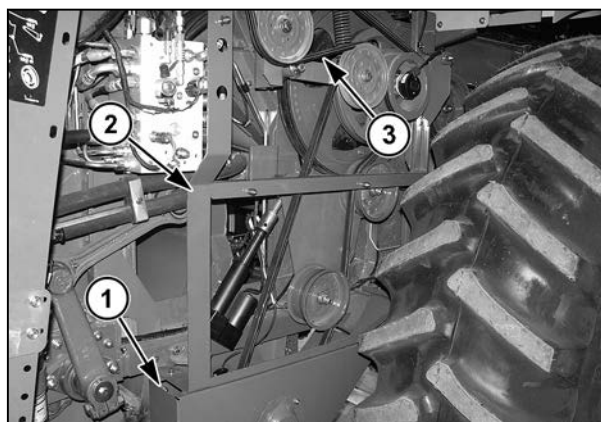

Fig. 36.

5. Quite el pasador (1) que fija la base del actuador del ventilador de limpieza (2) a la cosechadora.
6. Quite la tensión de la correa de transmisión del ventilador de limpieza.
7. Retire la correa de las poleas de transmisión y las poleas impulsadas.
8. Invierta el procedimiento para instalar la correa de transmisión de limpieza.

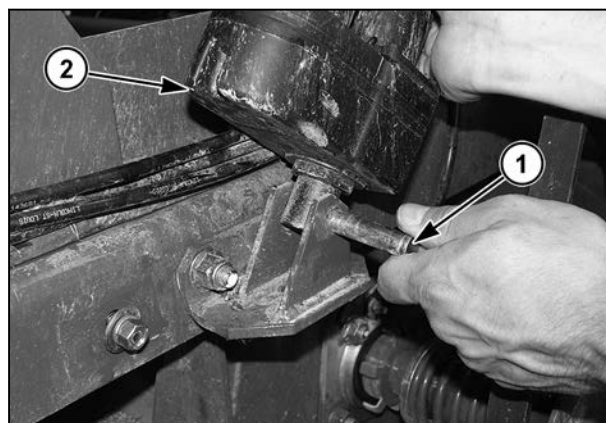

Fig. 37.

4.2.13 Correa de transmisión de velocidad variable del colector

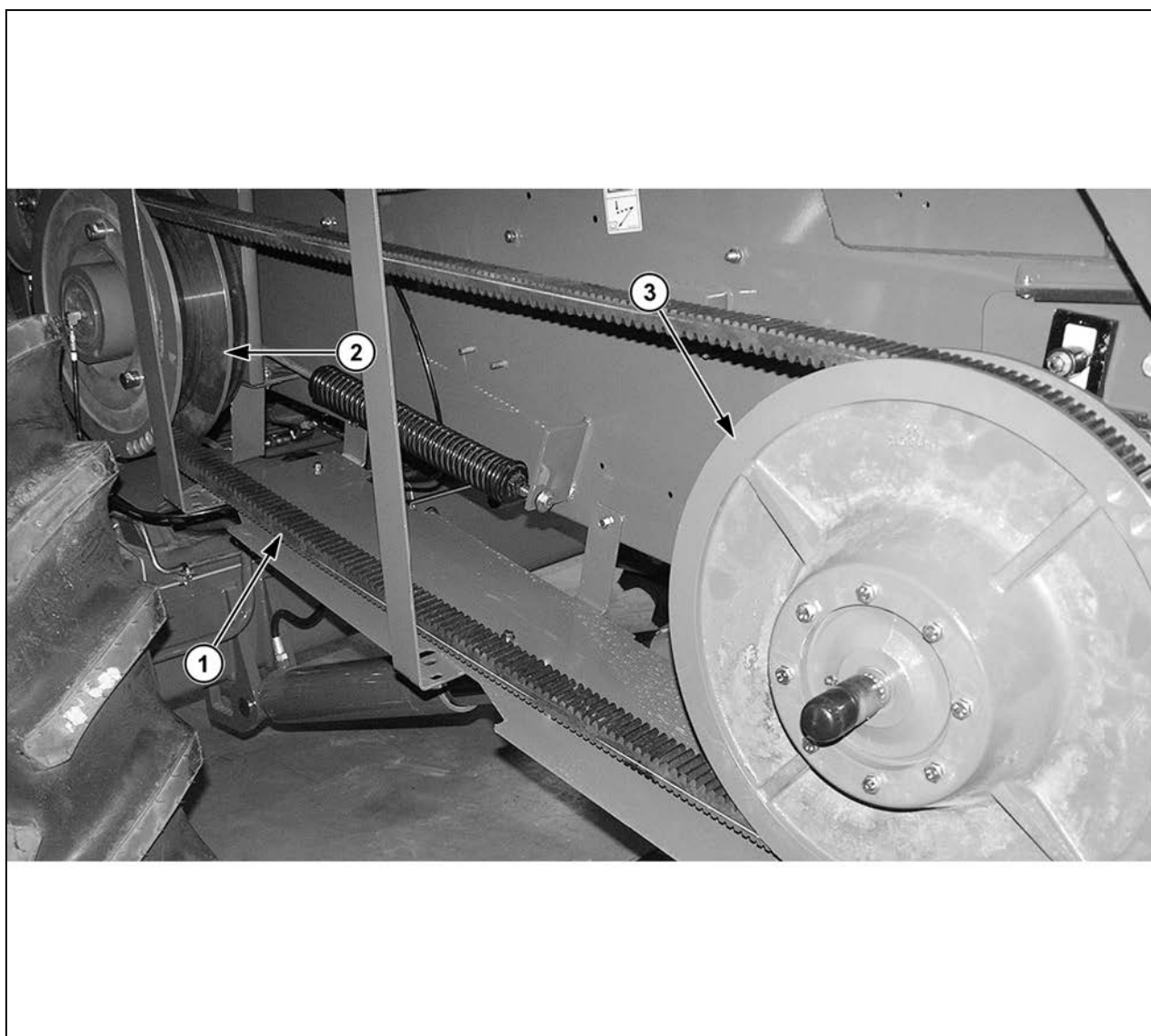

Fig. 38.

La función de velocidad variable solo se utiliza con los colectores de maíz. La transmisión de velocidad variable puede ser muy ventajosa cuando se cosecha maíz, ya que permite al operador adaptar la velocidad del colector de maíz a distintos tipos de suelo y condiciones de funcionamiento.

Si la máquina está equipada con una transmisión de velocidad variable, la correa de transmisión de velocidad variable del colector (1) impulsa el eje intermedio en el canal de alimentación. La correa es impulsada por el eje libre (2), ubicado en el lado derecho del colector, y se tensiona mediante una polea cargada por resorte y una rueda tensora.

Para asegurarse de que la correa esté correctamente tensada, mueva el interruptor de velocidad variable del colector para reducir la velocidad de transmisión del colector. Desconecte el colector, pare el motor y revise la distancia que hay entre las mitades de la polea (3) sobre la polea impulsada por el colector con un medidor del alimentador.

Mida el espacio libre (A) en la parte trasera de las mitades de la polea (1). Debe haber un espacio libre de 3 mm a 4,2 mm entre las mitades de la polea.

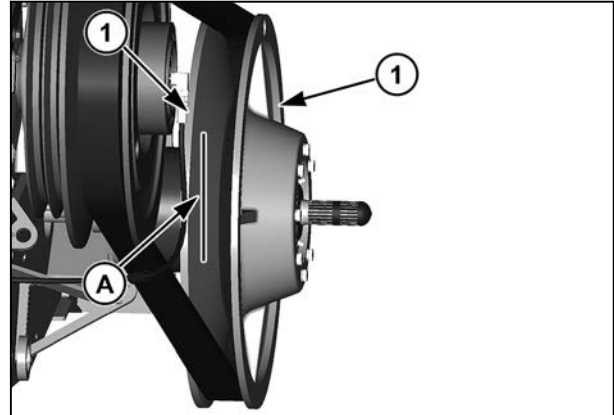

Fig. 39.

Para ajustar el espacio libre entre las mitades de la polea, afloje los cuatro tornillos (1) que sujetan el soporte en el eje libre (2).

NOTA:

Se muestra el reverso del soporte del eje libre

Ajuste la varilla roscada (1) en la parte trasera del eje libre para ajustar la tensión. Afloje la contratuerca (2) y apriete o afloje la tuerca de ajuste (3).

Para aumentar el espacio libre entre las dos mitades de la polea, apriete la tuerca de ajuste en la varilla roscada. Para reducir el espacio libre entre las dos mitades de la polea, afloje la tuerca de ajuste en la varilla roscada.

Una vez que se haya logrado el espacio libre correcto entre las mitades de la polea, apriete la contratuerca contra la tuerca de ajuste. Apriete los cuatro tornillos que sujetan el soporte al eje libre con un par de apriete de 225 Nm.

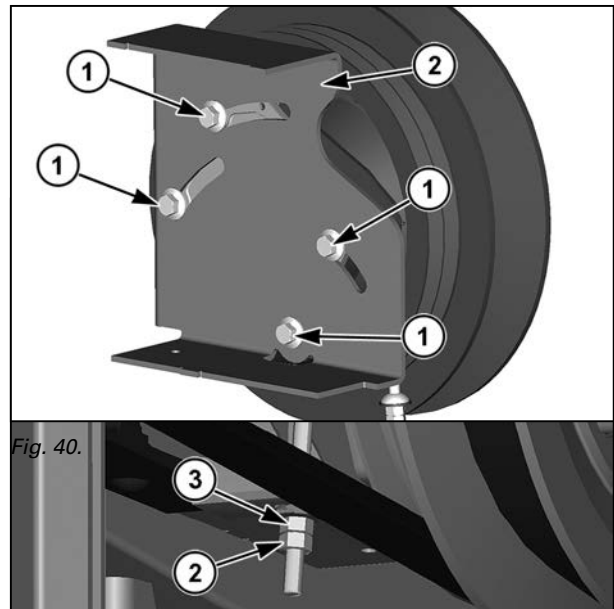

Fig. 41.

4.2.13.1 Extracción e instalación de la correa

Procedimiento

1. Para quitar la correa de transmisión:
Encienda el motor de la cosechadora y disminuya la velocidad del colector al valor más lento.
2. Apague el motor, quite la llave y llévesela con usted.
3. Quite los blindajes del lado derecho del canal de alimentación.
4. Quite la tensión de la correa de transmisión.
5. Quite la manguera hidráulica del conector giratorio en la polea de transmisión variable.
6. Quite la sujeción que fija la mitad exterior (1) de la polea variable al eje intermedio del canal de alimentación.
7. Retire la correa de transmisión de las poleas de transmisión y las poleas impulsadas.
8. Para instalar la correa de transmisión: Instale la correa de transmisión (1) en las poleas de transmisión y las poleas impulsadas variables (2).
9. Instale la manguera hidráulica en el conector giratorio de la polea de transmisión variable.
10. Instale la mitad exterior de la polea en el cubo de la polea variable (3) en el eje intermedio del canal de alimentación.
11. Asegure la mitad de la polea variable con las sujeciones originales.
12. Tense la correa de transmisión mientras gira la transmisión manualmente hasta que la distancia entre las mitades de las poleas sea entre 3 mm y 4,2 mm.
13. Haga funcionar la transmisión con potencia durante varios giros. Detenga el colector, apague el motor y compruebe nuevamente la dimensión.
14. Instale los blindajes del canal de alimentación.

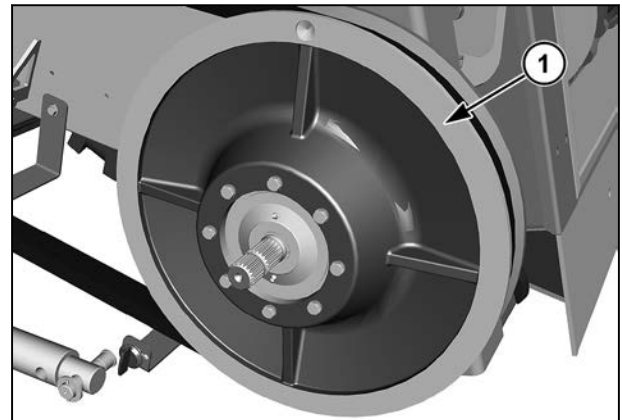

Fig. 42.

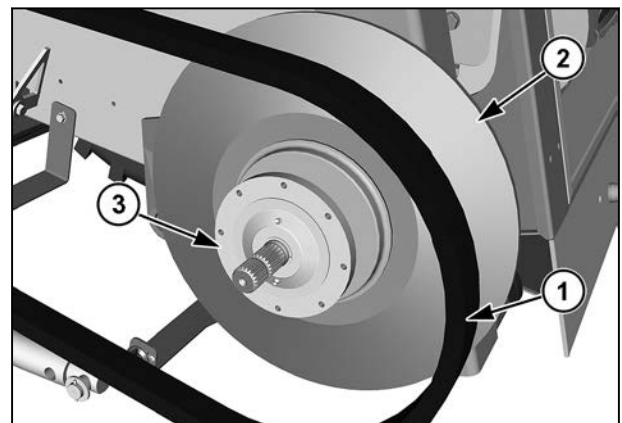

Fig. 43.

4.2.14 Correa de transmisión del colector de velocidad fija

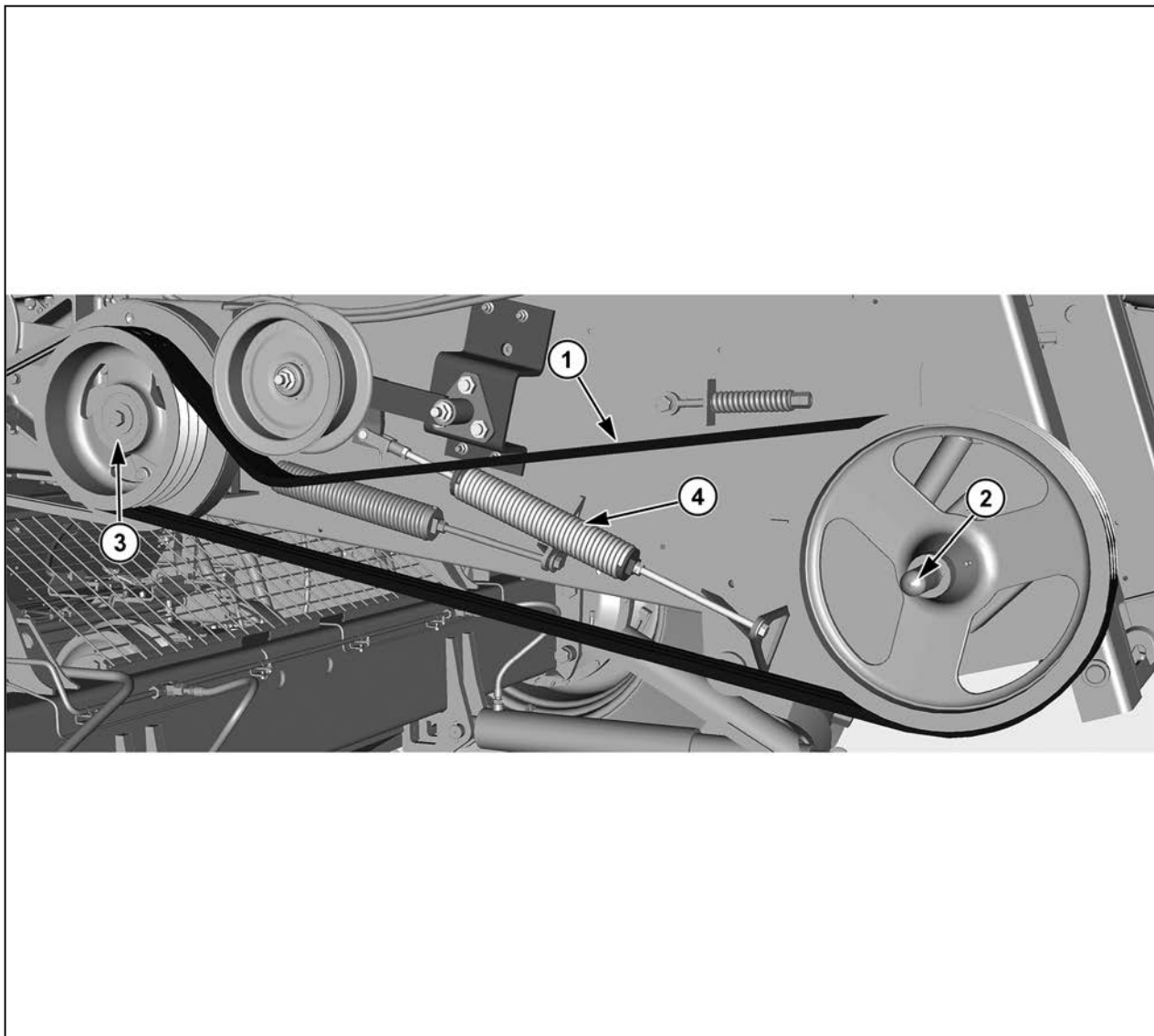

Fig. 44.

Si la máquina está equipada con una correa de transmisión del colector de velocidad fija (1), esta impulsa el eje intermedio (2) en el canal de alimentación. La correa es impulsada por el eje libre (3), ubicado en el lado derecho del colector, y se tensa mediante un resorte de tensión (4).

La correa de transmisión del colector de velocidad fija está correctamente tensada cuando hay 51,8 mm(A) entre el extremo del resorte de tensión (3) y el soporte del resorte (2).

Para ajustar la tensión del resorte, afloje la contratuerca (3) en el extremo del resorte de tensión. Ajuste la longitud en el extremo de la varilla roscada (4). Apriete la contratuerca después de que se alcance la longitud correcta.

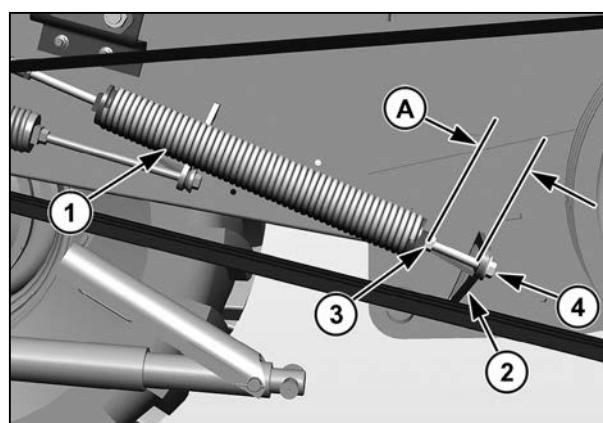

Fig. 45.

4.2.14.1 Extracción e instalación de la correa

Procedimiento

1. Quite los blindajes del lado derecho del canal de alimentación.
2. Quite la tensión de la correa de transmisión.
3. Retire la correa de transmisión de la polea de transmisión y la polea impulsada.
4. Invierta el procedimiento para instalar la correa de transmisión del colector de velocidad fija.

4.2.15 Correa de transmisión del eje de pivote

La correa de transmisión del eje de pivote (1) impulsa el eje (2) que alimenta la cadena de alimentación dentro del canal de alimentación. La correa es impulsada por el eje intermedio (3) en el canal de alimentación y se tensa mediante un resorte de compresión (4).

(A) Transmisión de velocidad fija del colector

(B) Transmisión de velocidad variable del colector

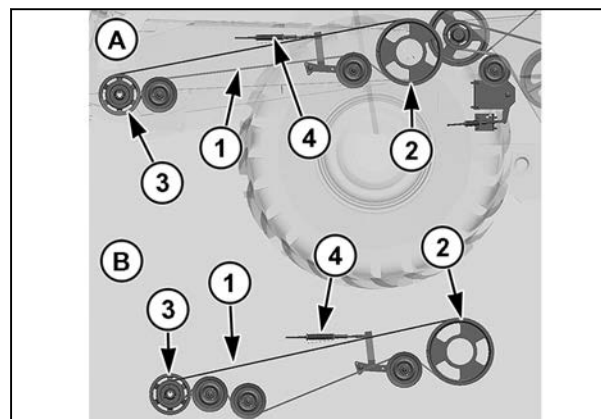

Fig. 46.

La correa de transmisión del eje de pivote tiene la tensión correcta cuando el tope del resorte (1) está alineado con el indicador de resorte (2).

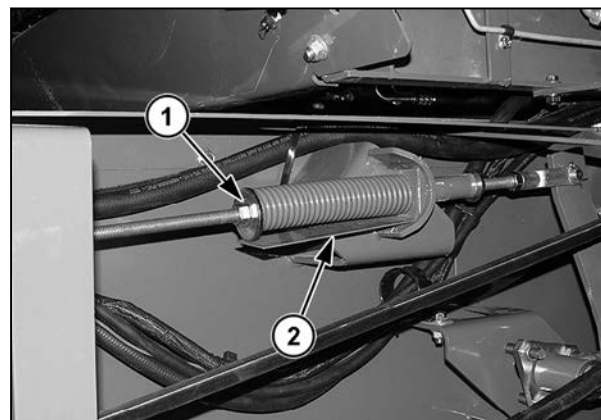

Fig. 47.

4.2.15.1 Extracción e instalación de la correa

Procedimiento

1. Quite los blindajes del canal de alimentación y el guardabarros.
2. Quite la tensión de la correa de transmisión del eje de pivote y la correa de la polea de transmisión y la polea impulsada.
3. Invierta el procedimiento para instalar la correa de transmisión del eje de pivote.

4.2.16 Correa de transmisión del esparcidor de paja

La correa de transmisión del esparcidor de paja (1) impulsa la polea de transmisión del esparcidor de paja (2) en el conjunto del esparcidor de paja. La correa es impulsada por una polea (3) en la caja de cambios de ángulo recto y se tensa mediante un resorte de tensión (4).

La transmisión del esparcidor de paja no necesita ajuste.

Para quitar la correa, empuje el brazo del tensor (5) hacia arriba para eliminar la tensión de la correa de transmisión. Quite la correa de transmisión de las poleas:

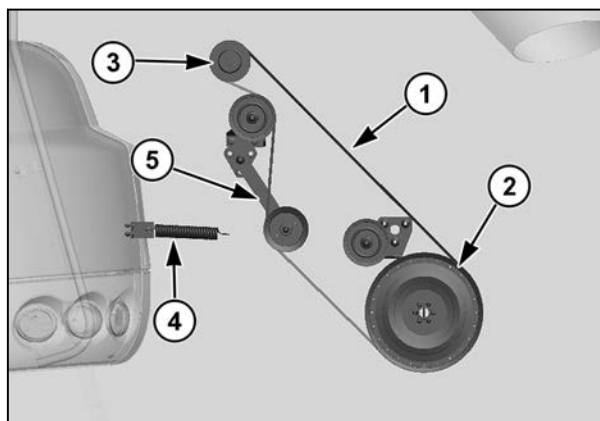

Fig. 48.

4.2.17 Correa de transmisión principal de la picadora de paja

La correa de transmisión principal de descarga (1) impulsa el eje libre de descarga (2) que se encuentra en el lado izquierdo de la cosechadora. La correa es impulsada por la caja de cambios de ángulo recto (3) y se tensa mediante un resorte de compresión y una guía de resorte (4).

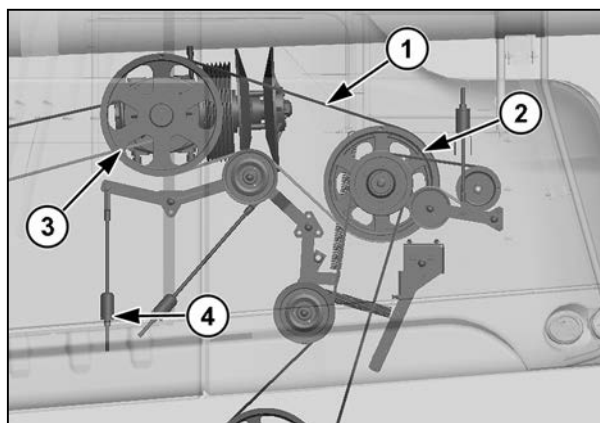

Fig. 49.

La correa de transmisión principal está correctamente tensada cuando el tapón del resorte (1) entra en contacto con la guía del resorte (2). Cuando el espacio libre (A) entre el tapón del resorte y la guía de resorte es mayor que 2 mm, la tensión se debe ajustar.

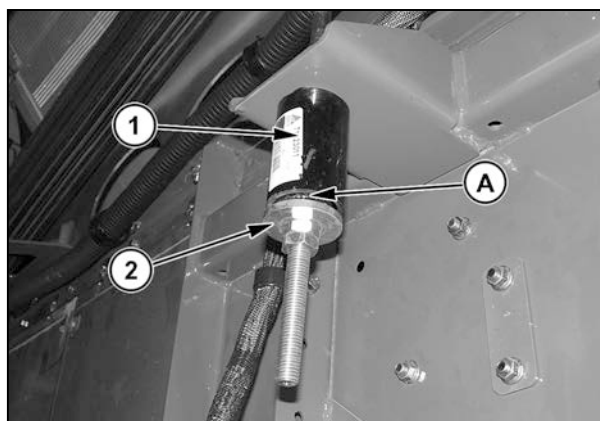

Fig. 50.

4.2.17.1 Extracción e instalación de la correa

Procedimiento

1. Quite los blindajes que cubren la correa de transmisión de descarga secundaria.

2. Quite la correa de transmisión de descarga secundaria (1).
3. Retire y guarde las sujeciones que sujetan el soporte de la correa en la cosechadora.
4. Retire y guarde el soporte de la correa.
5. Quite la tensión de la correa de transmisión de descarga principal (2).

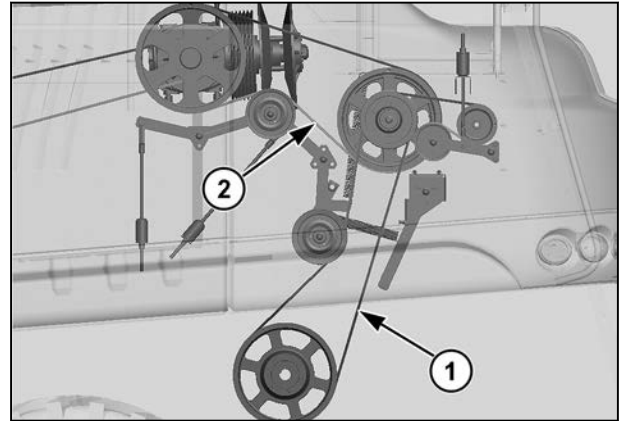

Fig. 51.

6. Retire la correa de transmisión de las poleas de transmisión y las poleas impulsadas.
7. Invierta el procedimiento para instalar la correa de transmisión principal.

4.2.18 Correa de transmisión secundaria de la picadora de paja

La correa de transmisión secundaria de descarga (1) impulsa la polea (2) en la picadora de paja. La correa es impulsada por el eje libre de descarga (3) y se tensa mediante un resorte de compresión y una guía de resorte (4).

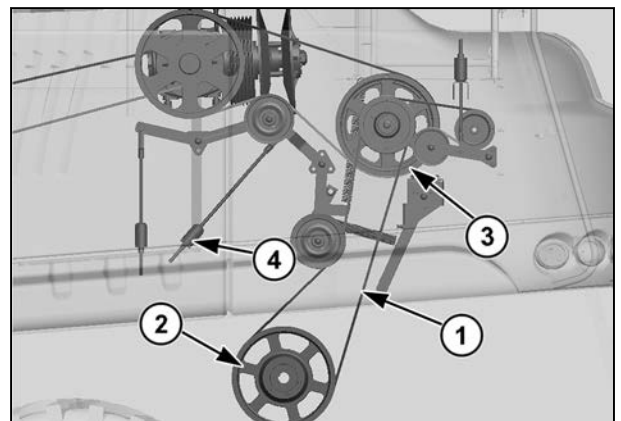

Fig. 52.

La correa de transmisión secundaria está correctamente tensada cuando el tapón del resorte (1) entra en contacto con la guía del resorte (2). Cuando el espacio libre (A) entre el tapón del resorte y la guía de resorte es mayor que 2 mm, la tensión se debe ajustar.

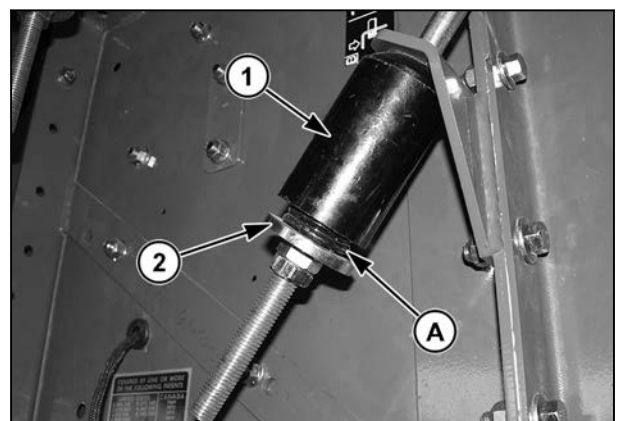

Fig. 53.

4.2.18.1 Extracción e instalación de la correa

Procedimiento

1. Mueva la picadora de paja hasta la mitad de los rieles de soporte.
2. Retire la correa de transmisión de la polea impulsada y la polea de transmisión.
3. Invierta el procedimiento para instalar la correa de transmisión de descarga secundaria.

4.2.19 Correa de transmisión del alternador y el compresor

La correa de transmisión del compresor y el alternador (1) impulsa el compresor del aire acondicionado (2) y el segundo alternador (3). La correa de transmisión es impulsada por el motor y se tensa mediante un tensor de correa (4).

NOTA:

Si se extrae la correa de transmisión del compresor y el alternador, se debe reemplazar con una correa nueva.

Para quitar la correa de transmisión: Afloje el tornillo (5) en el tensor de la correa. Quite los dos tornillos de cabeza hueca (6) que fijan el tensor de la correa. Si es necesario, coloque un trinquete en el orificio rectangular (7) para eliminar la tensión de los tornillos de cabeza hueca.

Quite la correa de transmisión del aspirador y la rueda tensora de la transmisión del motor (8).

Quite la correa de transmisión de las poleas:

Para instalar la correa de transmisión: Instale la correa de transmisión en las poleas. Ajuste la correa insertando un trinquete en el orificio rectangular. Gire el tensor hacia arriba contra la correa de transmisión. Mientras se mantiene la tensión en la correa, instale los dos tornillos de cabeza hueca en el tensor de la correa. Apriete el tornillo del tensor.

Instale la rueda tensora de la transmisión del aspirador y apriete el tornillo de cabeza hueca a un par de 125 Nm. Instale la correa de transmisión del aspirador.

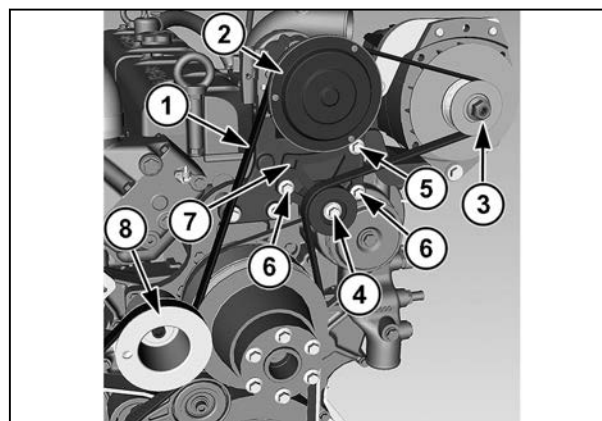

Fig. 54.

4.2.20 Correa de transmisión del alternador inferior

Una correa multi V (1) impulsa el alternador inferior desde la polea del cigüeñal. La correa de transmisión se tensa mediante un tensor accionado por resorte.

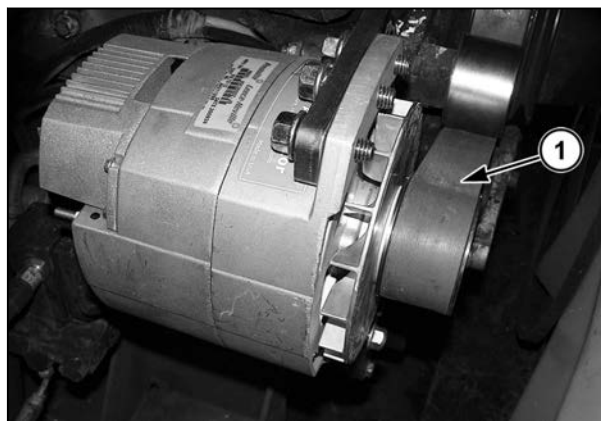

Fig. 55.

Para reemplazar la correa de transmisión del alternador, quite la correa de transmisión de la bomba del aspirador y la correa de transmisión del compresor/alternador. Gire el tensor de la correa (1) y quite la correa de transmisión.

Para instalar la correa, tienda la nueva correa como se muestra. Instale la correa de transmisión del compresor/alternador y la correa de transmisión de la bomba del aspirador.

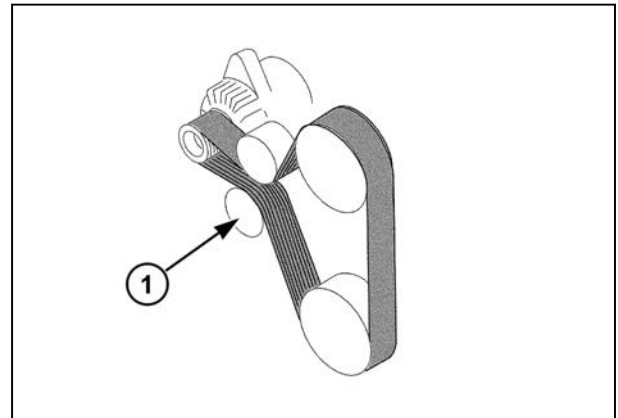

Fig. 56.

4.2.21 Correa de transmisión de la bomba de agua

La correa de transmisión de la bomba de agua (1) impulsa la bomba de agua del motor (2). La correa de transmisión es impulsada por el motor y se estira para mantener la tensión correcta.

La sustitución de esta correa requiere el uso de una herramienta especial. Póngase en contacto con su concesionario local para llevar a cabo la sustitución.

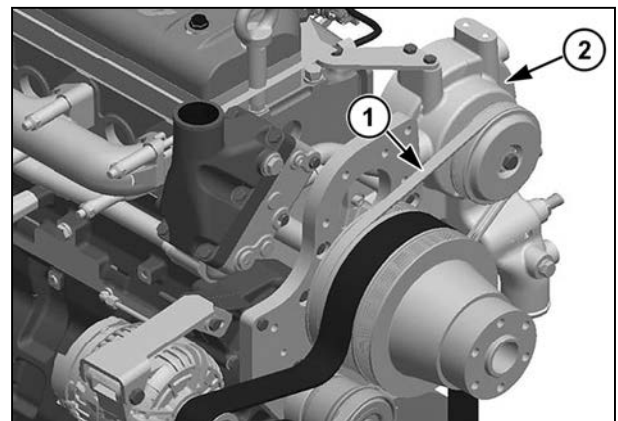

Fig. 57.

4.3 Cadenas

4.3.1 Cadenas

Cadenas de transmisión del tubo del descargador del tanque

Las cadenas de transmisión del sinfín del tanque (1) impulsan el sinfín transversal (2) y el sinfín angulado (3) del sistema de descarga del tanque de grano. Las cadenas se tensan mediante las ruedas dentadas del engranaje (4).

Las cadenas de transmisión del sinfín del tanque están correctamente tensadas cuando el alcance más largo de la cadena (5) puede desviarse de 7,4 mm a 10 mm.

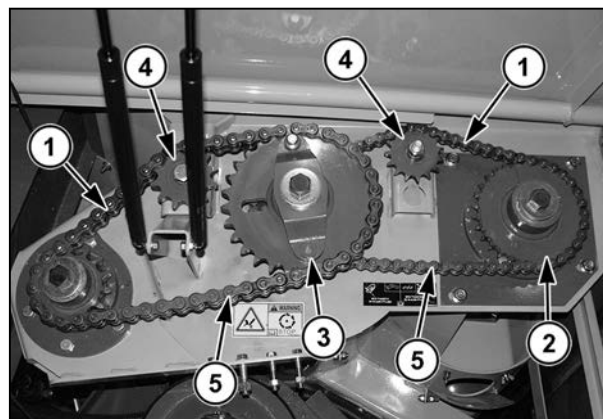

Fig. 58.

4.3.2 Cadena de transmisión del tubo cargador del tanque

La cadena de transmisión del tubo cargador del tanque (1) está ubicada en el lado derecho de la cosechadora, detrás de la puerta de acceso al vástago del elevador de granos limpios.

Esta cadena impulsa el tubo cargador del tanque de grano. La cadena es impulsada por el elevador de granos limpios y se tensa mediante una rueda dentada del engranaje (2).

La cadena de transmisión del tubo cargador del tanque tiene la tensión correcta cuando el alcance más largo de la cadena (3) puede desviarse de 12 mm a 19 mm.

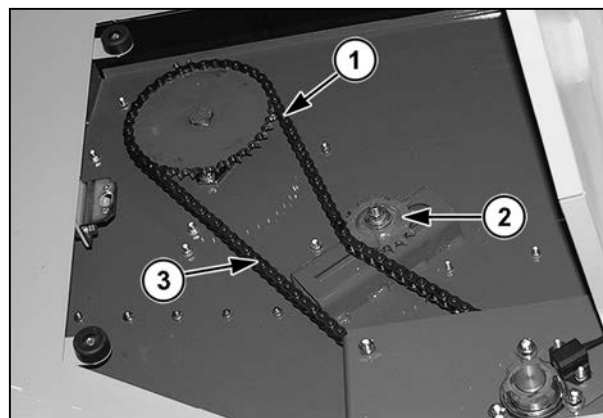

Fig. 59.

4.3.3 Cadena de alimentación

La cadena de alimentación (1) está ubicada dentro del canal de alimentación y transfiere material desde el colector hacia el área de procesamiento. La cadena de alimentación se tensa mediante dos resortes de compresión.

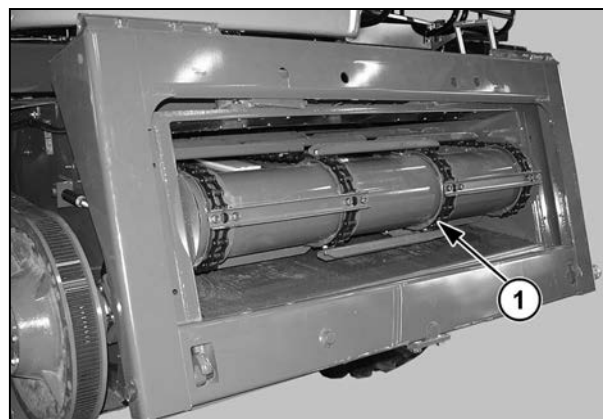

Fig. 60.

Para ajustar la longitud del resorte, afloje la contratuerca (1) en el anillo ocular (2). Ajuste la longitud del resorte con la tuerca de ajuste (3). Una vez ajustada, apriete la contratuerca.

La cadena de alimentación tiene la tensión correcta cuando los dos resortes de compresión (4) están comprimidos a una longitud (A) de 125 mm.

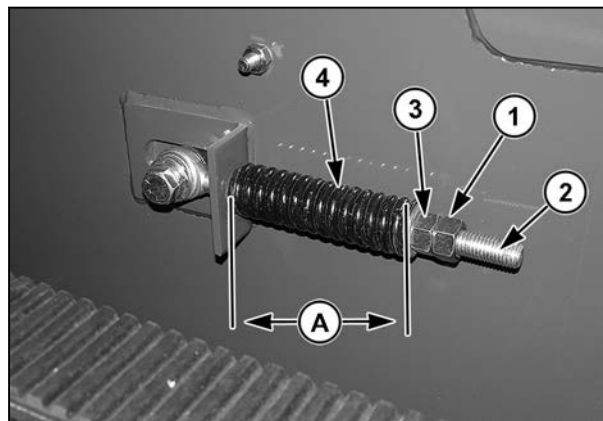

Fig. 61.

4.3.4 Cadena del inversor del alimentador

La cadena del inversor del canal de alimentación (1) está ubicada en el lado izquierdo de la cosechadora, debajo de la cabina del operador. La cadena del inversor del canal de alimentación se tensa mediante un tornillo de ajuste en la parte superior del soporte de montaje del motor del inversor del colector.

La cadena del inversor del canal de alimentación tiene la tensión correcta cuando los espacios de la cadena pueden desviarse de 5 mm a 10 mm.

Para ajustar la tensión de la cadena del inversor del canal de alimentación, afloje la sujeción que sujeta el soporte de montaje del motor. Apriete el tornillo de ajuste para ajustar la tensión de la cadena y afloje el tornillo de ajuste para aflojar la tensión de la cadena. Una vez que se alcance la tensión correcta, apriete la sujeción que sujeta el soporte de montaje del motor del inversor del colector.

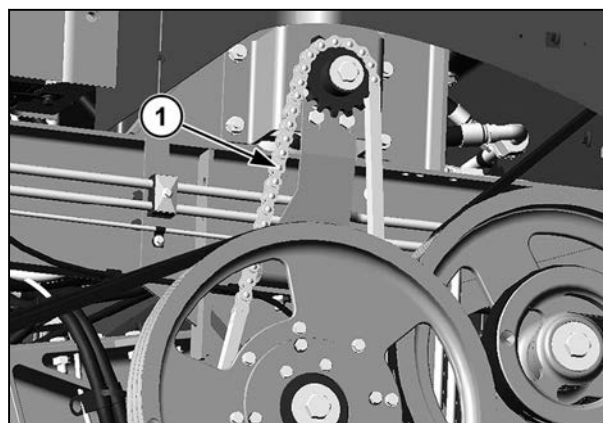

Fig. 62.

4.3.5 Cadena del elevador de grano limpio

ATENCIÓN:

Apague el motor y quite la llave de encendido antes de abrir las compuertas de limpieza. Mantenga distancia y asegúrese de que no haya objetos cerca de las aberturas de limpieza mientras el motor esté en funcionamiento.

La cadena del transportador del elevador de granos limpios se puede ajustar desde el suelo.

Para ajustar, afloje los cuatro tornillos de fijación (1) y mueva el conjunto del cojinete según sea necesario hasta que la cadena esté correctamente tensada.

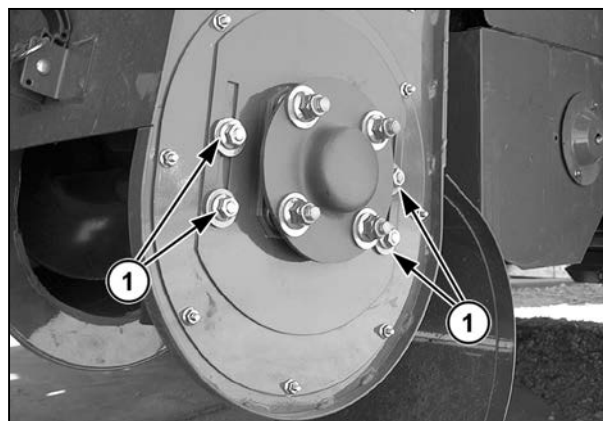

Fig. 63.

No tensione demasiado la cadena del elevador. Apriete la cadena del elevador lo suficiente, de modo tal que la cadena solo se mueva ligeramente a los lados en la rueda dentada cuando se mueve a mano. Puede confirmar esto a través de la puerta de inspección en la parte inferior del elevador.

IMPORTANTE:

Un apriete excesivo hará que la cadena se estire y causará un desgaste prematuro del cojinete y la rueda dentada.

Después de hacer el ajuste, apriete los tornillos de fijación.

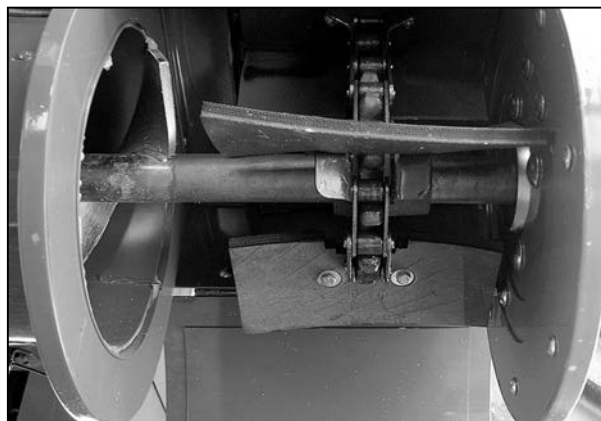

Fig. 64.

4.3.5.1 Extracción e instalación de la cadena**Procedimiento**

1. Gire la cadena del elevador de granos limpios (1) hasta que el empalme conector (2) quede situado en la parte inferior del elevador de granos limpios.
2. Retire y guarde el empalme conector.
3. Siga quitando la cadena del elevador hasta el final.

**PRECAUCIÓN:**

Cuando la cadena del elevador salga de la rueda dentada superior, la cadena se desprenderá del elevador a una gran velocidad. Manténgase alejado de la parte inferior del elevador cuando quite la cadena del elevador.

4. Cuando instale la cadena del elevador, instale las aspas de modo que el grano elevado quede a un lado del elevador, hacia la parte trasera de la cosechadora.

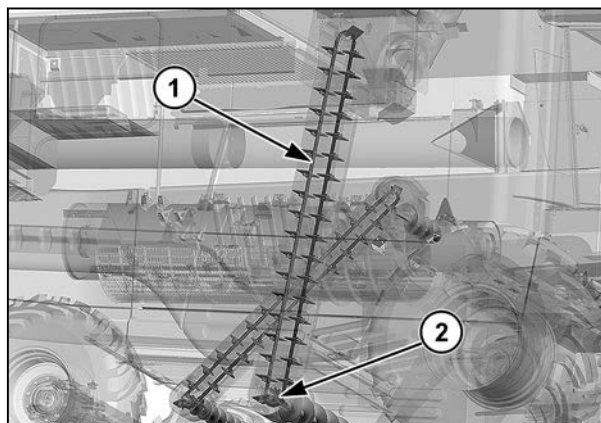

Fig. 65.

4.3.6 Cadena del elevador de retorno

La cadena del transportador del elevador de retorno se puede ajustar desde el suelo.

Para ajustar: Afloje los cuatro pernos de abrazadera (1) y mueva el conjunto del cojinete según sea necesario hasta que la cadena tenga la tensión adecuada.

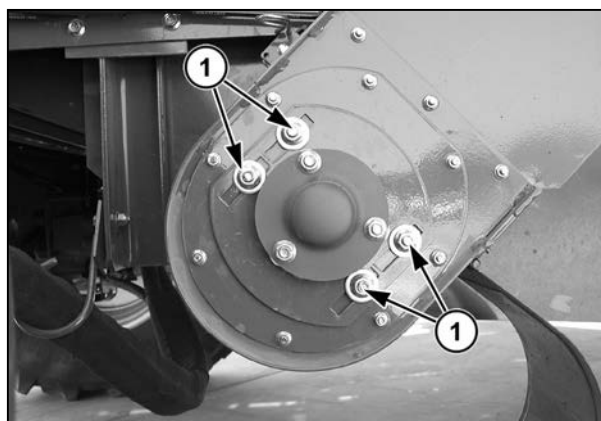

Fig. 66.

No tensione demasiado la cadena del elevador. Apriete la cadena del elevador lo suficiente para que solo pueda moverse de lado en la rueda dentada cuando se mueve con la mano. Esto se puede revisar a través de la puerta de inspección en la parte inferior del elevador.

IMPORTANTE:

Un exceso de tensión provocará el estiramiento de la cadena y un desgaste prematuro de los cojinetes y las ruedas dentadas.

Después de efectuar el ajuste, apriete los pernos de abrazadera.

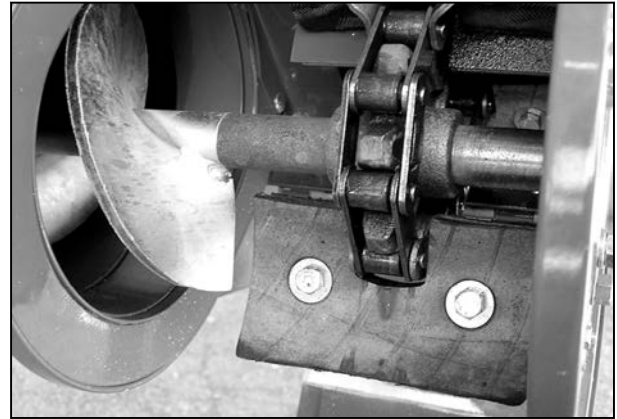

Fig. 67.

4.3.6.1 Extracción e instalación de la cadena

Procedimiento

1. Gire la cadena del elevador de retorno (1) hasta que el empalme conector (2) quede situado en la parte inferior del elevador de granos limpios.
2. Retire y guarde el empalme conector.
3. Siga quitando la cadena del elevador hasta el final.



PRECAUCIÓN:

Cuando la cadena del elevador salga de la rueda dentada superior, la cadena se desprenderá del elevador a una gran velocidad. Manténgase alejado de la parte inferior del elevador cuando quite la cadena del elevador.

4. Cuando instale la cadena del elevador, instale las aspas de modo que el material de retorno elevado quede a un lado del elevador, hacia la parte trasera de la cosechadora.

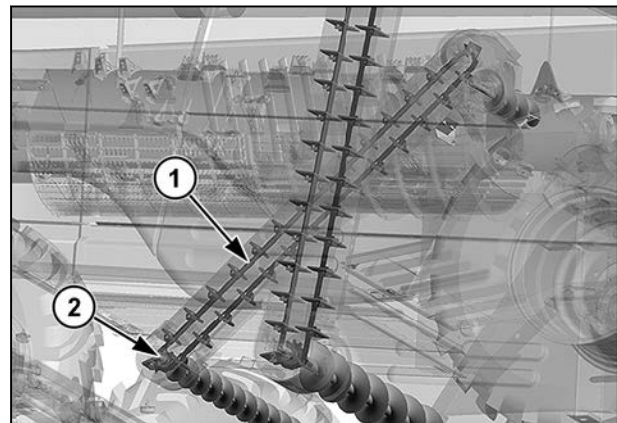

Fig. 68.

4.4 Cóncavo

Espacio libre mínimo del cóncavo

Para ajustar el espacio libre mínimo del cóncavo, mueva el cóncavo al espacio libre inferior con el interruptor de espacio libre del cóncavo (1) o desde el terminal. Si presiona "+", el cóncavo se elevará hasta el espacio libre mínimo (con el actuador eléctrico retraído por completo).

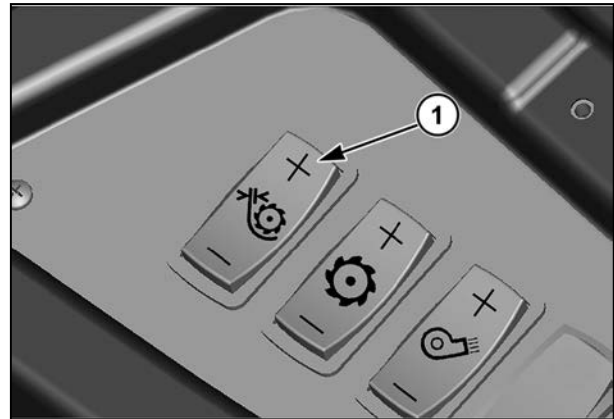

Fig. 69.

Mueva la caja de cambios del rotor a la posición de punto muerto.

Quite los dos paneles de acceso delanteros del separador del lado izquierdo de la cosechadora.

Quite la segunda sección (1) y la quinta sección (2) del cóncavo desde el lado izquierdo del área del cóncavo procesador. Consulte la sección Lubricación y mantenimiento de este manual para obtener más información sobre cómo quitar el cóncavo.



Fig. 70.

Afloje la contratuerca (1) de la parte superior del conjunto de ajuste del cóncavo (2). A la vez que gira el rotor de forma manual, ajuste la tuerca de ajuste (3) en la parte superior del conjunto de ajuste del cóncavo delantero hasta que uno de los elementos de trilla entre en contacto con los cóncavos.

NOTA:

Sonará una alarma audible o se sentirá un contacto con el rotor cuando un elemento de la trilla toque el cóncavo.

Para levantar el cóncavo, afloje la tuerca de ajuste en dirección opuesta al conjunto de ajuste del cóncavo. Para bajar el cóncavo, apriete la tuerca de ajuste contra el conjunto de ajuste del cóncavo.

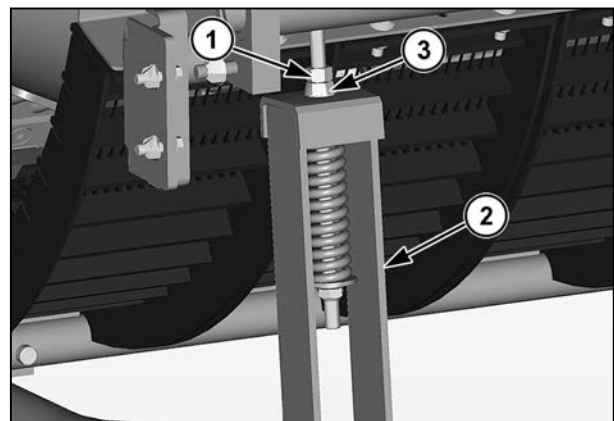

Fig. 71.

Una vez que el elemento de la trilla (1) entre en contacto con el cóncavo, apriete la tuerca de ajuste hasta que haya 12,7 mm(A) entre la parte superior de la barra de soporte del cóncavo (2) y uno de los elementos de la trilla. Ajuste la contratuerca contra la tuerca de ajuste. Gire el rotor de forma manual para asegurarse de que los elementos de la trilla no entren en contacto con el cóncavo. Si lo hacen, apriete la tuerca de ajuste hasta que haya 12,7 mm entre la parte superior de la barra de soporte del cóncavo y el elemento de la trilla que hace contacto.

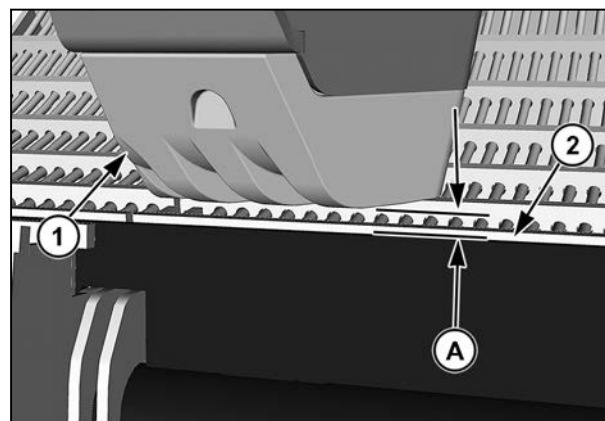

Fig. 72.

Tras ajustar el espacio libre, ajuste la longitud del resorte a 135 mm(A) con la tuerca de ajuste (1) en la parte inferior del resorte.

Repita el procedimiento en la parte trasera del conjunto de ajuste del cóncavo.

Instale la segunda sección y la quinta sección del cóncavo desde el lado izquierdo del área del cóncavo procesador.

Instale los dos paneles de acceso delanteros del separador del lado izquierdo de la cosechadora. Consulte la sección Lubricación y mantenimiento de este manual para obtener más información sobre cómo instalar el cóncavo.

Mueva la caja de cambios del rotor a la posición alta o baja.

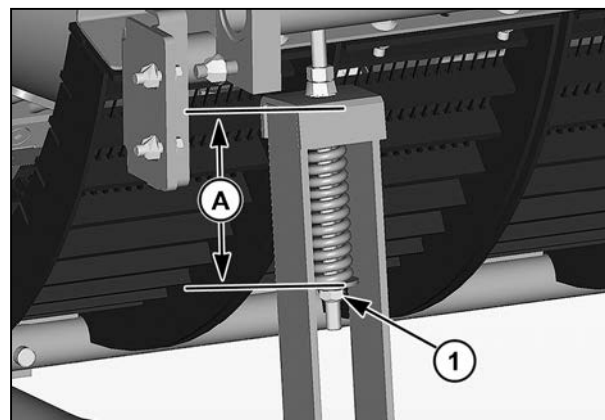

Fig. 73.

4.5 Deflectores de descarga

La cosechadora está equipada con un deflector de descarga en el lado izquierdo (1) y en el lado derecho (2). El deflector de descarga se utiliza para dirigir la descarga lejos del rotor de trilla.

Los deflectores del lado izquierdo y del lado derecho se configuran primero mediante los orificios (3) en el soporte del deflector.

Cuando alinee la cosecha, defina la descarga del lado izquierdo y del lado derecho de los orificios internos (4) en el soporte.

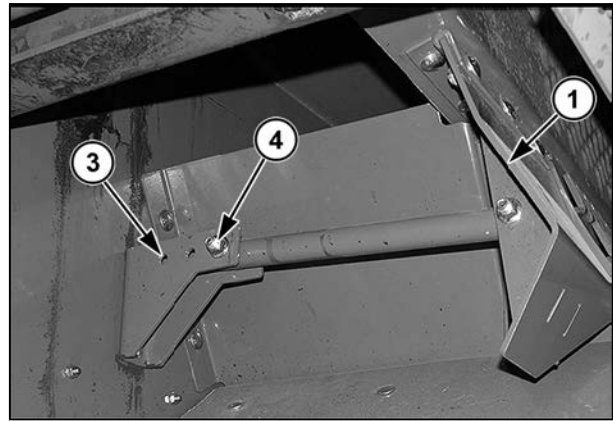

Fig. 74.

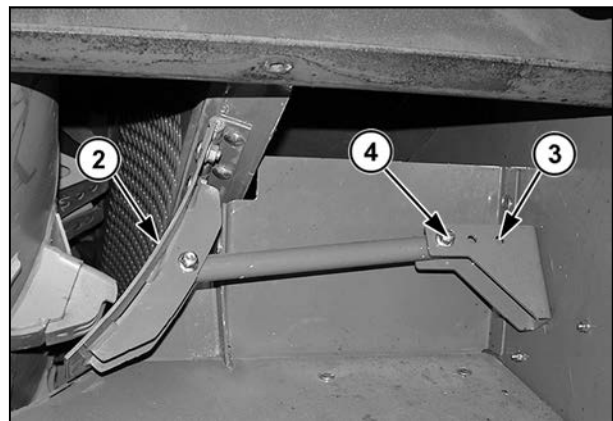

Fig. 75.

4.6 Tope del tambor del canal de alimentación

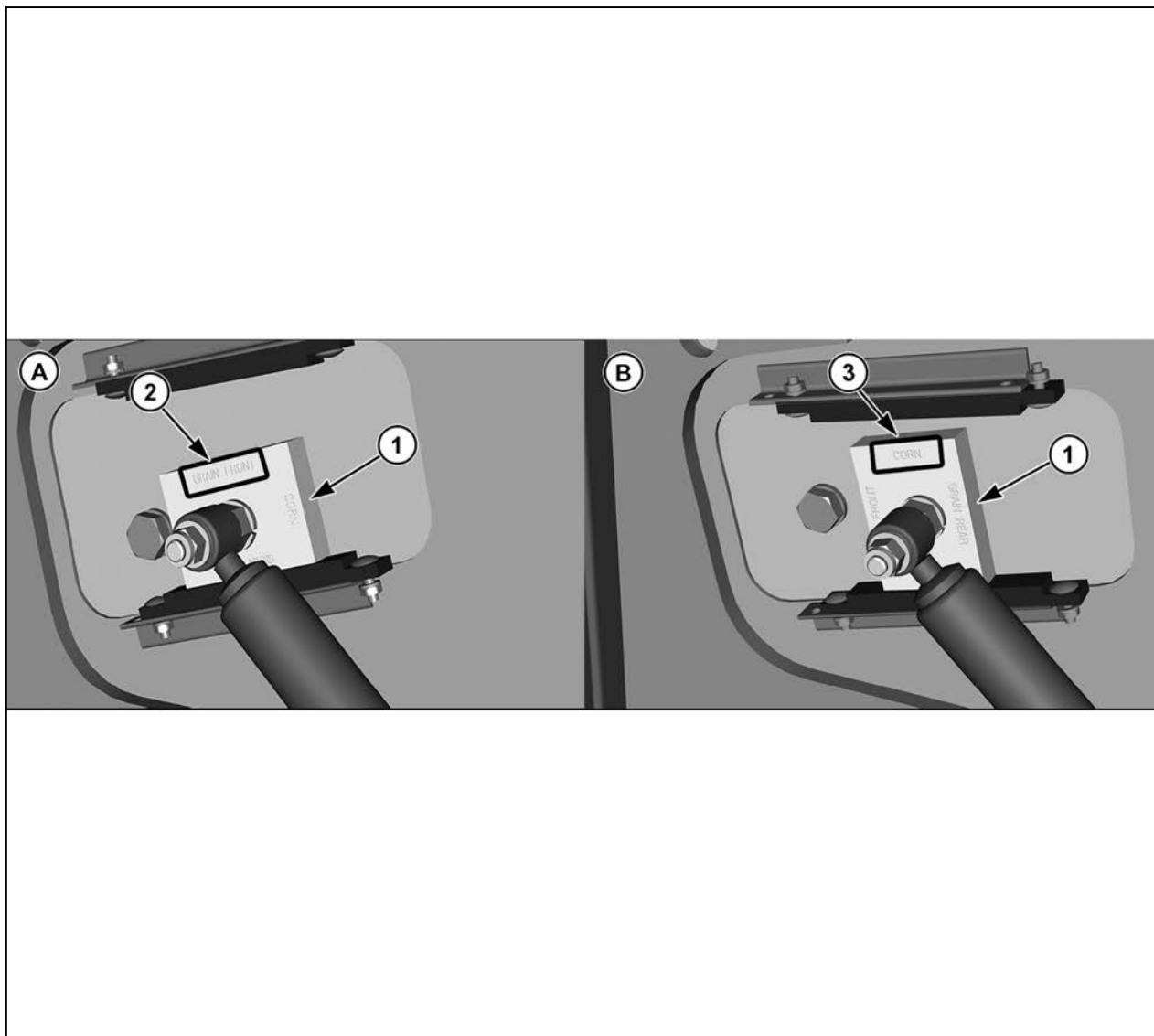

Fig. 76.

El tambor delantero puede flotar para permitir que el transportador controle las diferentes tasas de alimentación de la cosecha. El nivel del flotador está limitado por los toques de los tambores en el canal de alimentación (1) que se encuentran en el lado derecho y en el lado izquierdo de la carcasa de la cámara de alimentación.

El tope del tambor del canal de alimentación incluye dos posiciones diferentes para diferentes cultivos.

(A) Para grano pequeño, coloque el tope del tambor del canal de alimentación de modo que la "parte delantera del grano" (2) quede en la parte superior.

(B) Para el maíz, coloque el tope del tambor del canal de alimentación de modo que el "maíz" (3) quede en la parte superior.

Para alternar los topes entre las dos posiciones, quite y guarde el tornillo que sujeta el amortiguador (1) en el prisionero del amortiguador (2) y la caja del alimentador (3). Retire y guarde el amortiguador de vibraciones.

Retire y guarde el perno prisionero y la arandela de seguridad que sujetan el tope (4) en el tambor del canal de alimentación. Retire y guarde el tope del tambor y la arandela del tambor.

Coloque el tope en la posición deseada. Instale la arandela original (5) entre el tope y el tambor del canal de alimentación. Alinee el tambor de forma que el orificio (6) en el tambor quede alineado con el orificio del tope. Sujete el tope del tambor y la arandela al tambor del canal de alimentación con el prisionero original del amortiguador y la arandela de seguridad (7).

Instale el amortiguador en el prisionero del amortiguador y la caja del alimentador. Fije el amortiguador al prisionero del amortiguador con la contratuerca original (8) y la arandela (9). Fije el amortiguador a la caja del alimentador con el tornillo original (10), la arandela de seguridad (11) y la arandela (12).

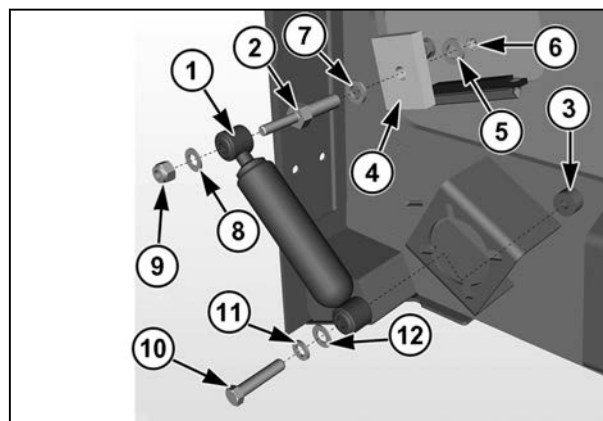

Fig. 77.

4.7 Ajuste del sensor

Cuando ajuste los sensores, asegúrese de que sus ruedas o discos no estén dañados y de que las lengüetas sensoras no estén dobladas. Reemplace todas las ruedas o discos que estén dañados en los sensores.

Sensor de velocidad del rotor (1): se encuentra entre la parte trasera de la cabina y la pared delantera del núcleo de la cosechadora.

Afloje la cubierta que sujeta el sensor de velocidad al soporte. Deslice el sensor en la dirección del disco sensor de velocidad hasta que el sensor entre en contacto con la lengüeta más alta. Deslice el sensor para alejarlo del disco sensor de velocidad hasta que haya una separación de 3 mm entre el sensor y el disco sensor de velocidad. Apriete la cubierta que sujeta el sensor de velocidad al soporte.

Después de realizar el ajuste, asegúrese de que el sensor esté perpendicular con respecto al disco sensor de velocidad. Si el sensor está en ángulo, la lectura correspondiente no será precisa.

Sensor de velocidad del alimentador (1): se encuentra en el extremo izquierdo del eje del alimentador.

Afloje la cubierta que sujeta el sensor de velocidad al soporte. Deslice el sensor en la dirección del disco sensor de velocidad hasta que el sensor entre en contacto con la lengüeta más alta. Deslice el sensor para alejarlo del disco sensor de velocidad hasta que haya una separación de 3 mm entre el sensor y el disco sensor de velocidad. Apriete la cubierta que sujeta el sensor de velocidad al soporte.

Sensor de velocidad del elevador de grano limpio (1): se encuentra dentro del vástago del elevador de grano limpio y se puede acceder a él a través de la puerta de acceso del elevador de grano limpio.

Afloje la cubierta que sujeta el sensor de velocidad al soporte. Deslice el sensor en la dirección del disco sensor de velocidad hasta que el sensor entre en contacto con la lengüeta más alta. Deslice el sensor para alejarlo del disco sensor de velocidad hasta que haya una separación de 3 mm entre el sensor y el disco sensor de velocidad. Apriete la cubierta que sujeta el sensor de velocidad al soporte.

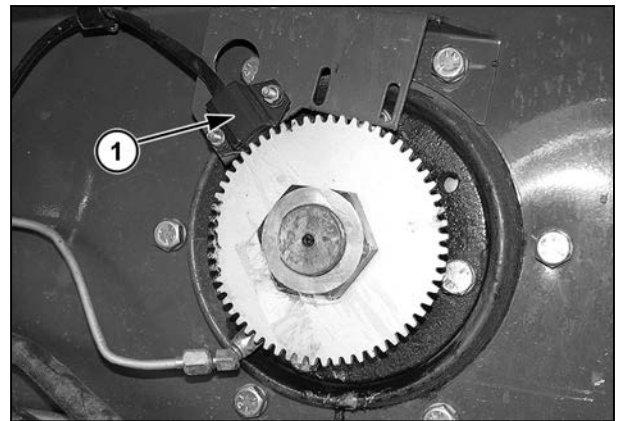

Fig. 78.

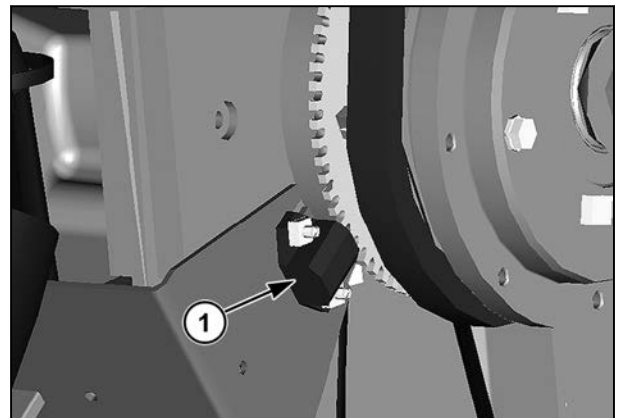

Fig. 79.

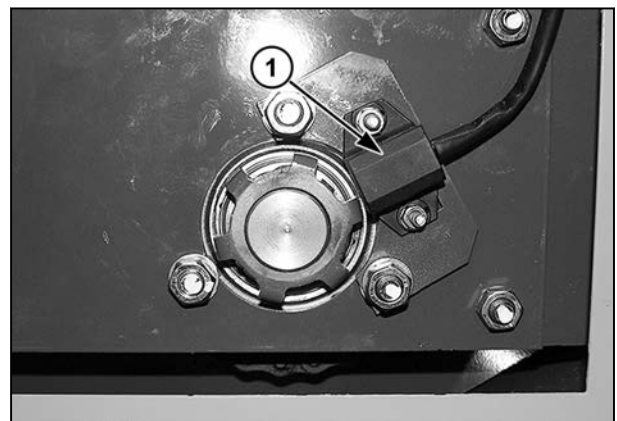

Fig. 80.

Sensor de velocidad del elevador de retorno (1)

NOTA:

El sensor de velocidad del elevador de retorno está ubicado detrás de un blindaje en el lado izquierdo de la máquina.

Afloje la cubierta que sujeta el sensor de velocidad al soporte. Deslice el sensor en la dirección del disco sensor de velocidad hasta que el sensor entre en contacto con la lengüeta más alta. Deslice el sensor para alejarlo del disco sensor de velocidad hasta que haya una separación de 3 mm entre el sensor y el disco sensor de velocidad. Apriete la cubierta que sujeta el sensor de velocidad al soporte.

Sensor de velocidad de desplazamiento (1): se encuentra en la parte superior de la transmisión, cerca del eje delantero de la cosechadora.

Enrosque hasta que el sensor toque la superficie y luego vuelva atrás media vuelta. Apriete las dos tuercas (2).

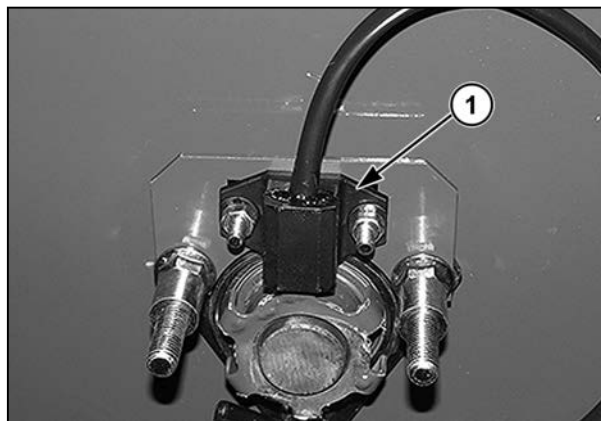

Fig. 81.

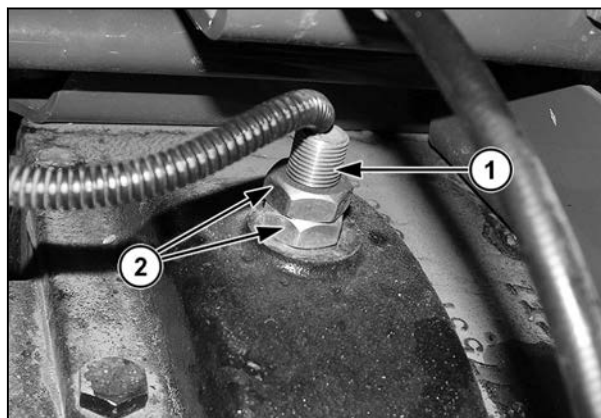

Fig. 82.

Sensor de velocidad del esparcidor de paja (1)

NOTA:

El sensor de velocidad del esparcidor de paja está ubicado en el eje derecho del esparcidor.

Afloje la cubierta que sujeta el sensor de velocidad al soporte. Deslice el sensor en la dirección del disco sensor de velocidad (2) hasta que el sensor entre en contacto con la lengüeta más alta. Deslice el sensor para alejarlo del disco sensor de velocidad hasta que haya una separación (A) de 3 mm entre el sensor y el disco sensor de velocidad. Apriete la cubierta que sujeta el sensor de velocidad al soporte.

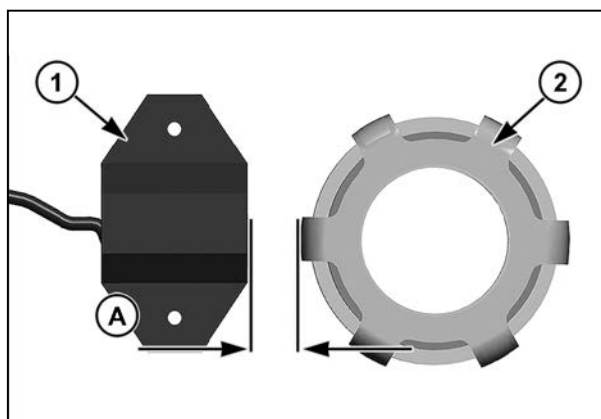

Fig. 83.

Sensor de velocidad de la picadora MAV (1)

Afloje la cubierta que sujeta el sensor de velocidad al soporte. Deslice el sensor en la dirección del disco sensor de velocidad hasta que el sensor entre en contacto con la lengüeta más alta. Deslice el sensor para alejarlo del disco sensor de velocidad hasta que haya una separación de 6 mm entre el sensor y el disco sensor de velocidad. Apriete la cubierta que sujeta el sensor de velocidad al soporte.

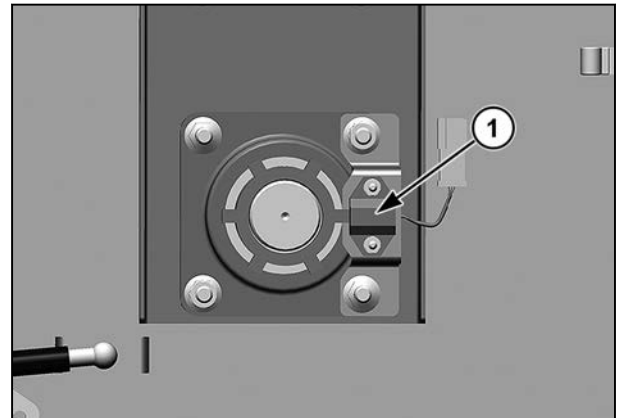

Fig. 84.

Sensor del descargador (1)

El sensor de descargador es un interruptor que se usa para asegurarse de que el descargador está completamente abierto.

Ajuste el interruptor de detención (2) para que, cuando el tubo de descarga esté completamente cerrado, el interruptor se ajuste desde 1,52 mm a 2,28 mm. El interruptor del descargador no se debe invertir.

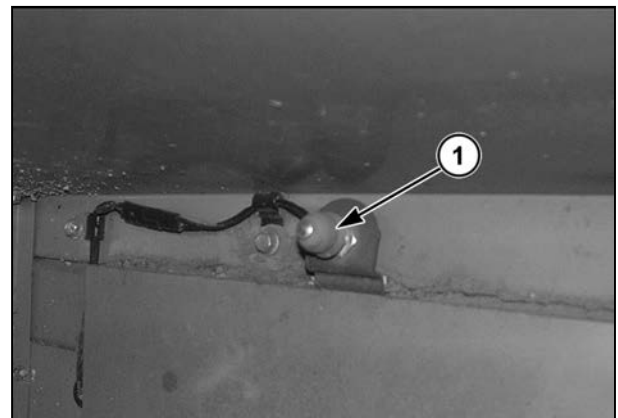

Fig. 85.

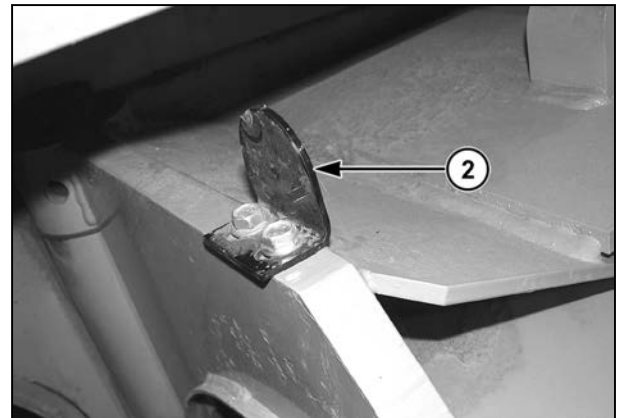

Fig. 86.

Sensor de movimiento de la zapata (1): se encuentra en la esquina trasera derecha de la cosechadora, debajo de la protección de suspensión del tamiz superior.

Afloje la cubierta que sujeta el sensor de velocidad en la pared del conjunto del alimentador. Deslice el sensor en la dirección del soporte del sensor de velocidad del tamiz hasta que el sensor entre en contacto con el soporte. Deslice el sensor para alejarlo del soporte hasta que haya una separación de 3 mm entre el sensor y el soporte. Apriete la cubierta que sujeta el sensor de velocidad al soporte.

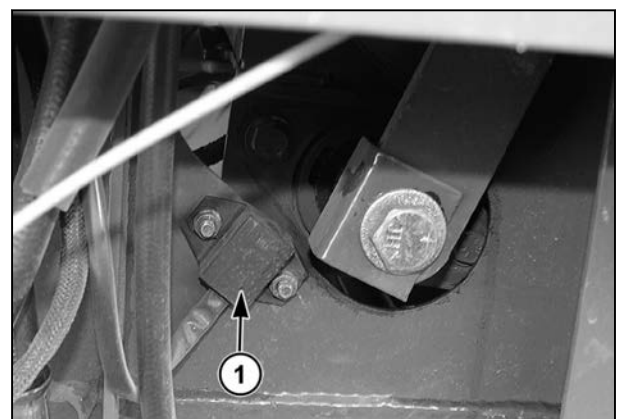

Fig. 87.

Sensor de velocidad del ventilador de limpieza (1)

Afloje la cubierta que sujeta el sensor de velocidad al soporte. Deslice el sensor en la dirección del disco sensor de velocidad hasta que el sensor entre en contacto con la lengüeta más alta. Deslice el sensor para alejarlo del disco sensor de velocidad hasta que haya una separación de 3 mm entre el sensor y el disco sensor de velocidad. Apriete la cubierta que sujeta el sensor de velocidad al soporte.

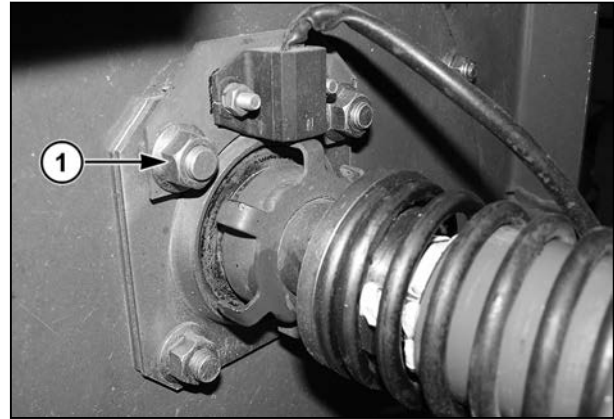

Fig. 88.

Sensor de velocidad del sinfín de retorno (1)

Afloje la cubierta que sujeta el sensor de velocidad al soporte. Deslice el sensor en la dirección del disco sensor de velocidad hasta que el sensor entre en contacto con la lengüeta más alta. Deslice el sensor para alejarlo del disco sensor de velocidad hasta que haya una separación de 3 mm entre el sensor y el disco sensor de velocidad. Apriete la cubierta que sujeta el sensor de velocidad al soporte.

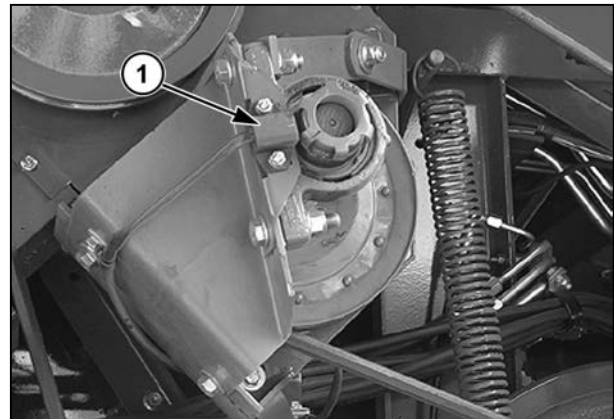

Fig. 89.

4.8 Ajuste del cable de velocidad de desplazamiento

4.8.1 Ajuste del cable de velocidad de desplazamiento

Los siguientes problemas indican que el cable de control de velocidad de desplazamiento necesita un ajuste:

- Incapacidad para detener el movimiento de la cosechadora con la palanca de control en la posición de punto muerto
- Incapacidad para alcanzar la carrera completa de la palanca de control en ambas direcciones.
- Incapacidad para alcanzar la velocidad máxima de desplazamiento

Hay tres puntos de ajuste en el cable de control. Dos de los puntos de ajuste corresponden a los enganches en cada extremo del cable. El enganche de soporte de la funda del cable es el otro punto de ajuste. Si se ajusta alguno de estos puntos, el ajuste general del cable cambiará.

NOTA:

Las dos horquillas deben enroscarse de manera uniforme en el cable. No debe haber más de 13 mm de rosca en cada extremo del cable o detrás de la contratuerca.

4.8.2 Ajuste de la cabina

Para ajustar el cable de control de velocidad de desplazamiento en la consola, quite la horquilla (1) de la palanca de control (2).

Coloque la palanca de control en punto muerto.

Ajuste el soporte de la funda del cable y el enganche, de modo tal que el perno prisionero se pueda insertar libremente en el orificio de la palanca de control.

NOTA:

El soporte de la funda del cable está situado detrás de la consola del lado derecho.

Instale el enganche en la palanca de control y apriete todas las contratuercas.

NOTA:

El soporte de la funda del cable debe estar en el centro del tramo roscado de la funda, y las dos contratuercas de 5/8" deben estar ajustadas.

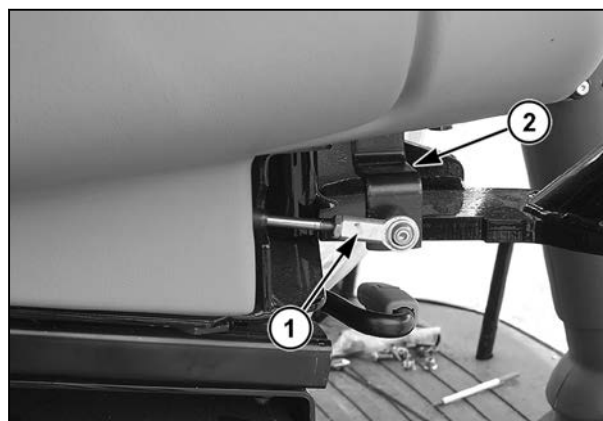

Fig. 90.

4.8.3 Ajuste de la bomba de propulsión

Para ajustar el cable de control de velocidad de desplazamiento en la bomba hidrostática (1), desconecte el cable de control (2) del brazo de control de la bomba (3) quitando la tuerca (4) de la rótula (5). El brazo de la bomba cambia automáticamente a la posición de punto muerto (N) por acción de resorte y cambia automáticamente a cero.

Ajuste la palanca de control de velocidad a la posición de punto muerto en la cabina del operador.

Ajuste la rótula de modo que entre limpiamente en el orificio del brazo de control.

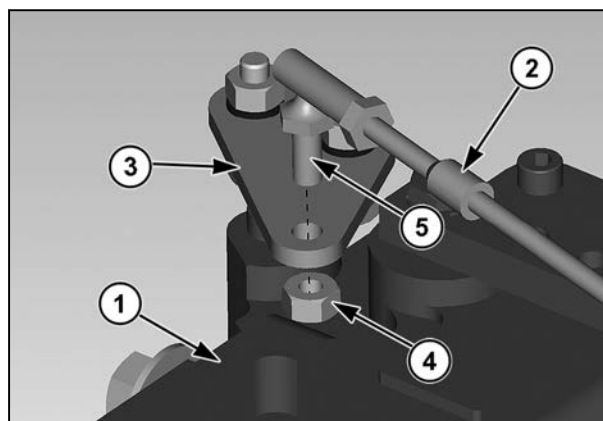

Fig. 91.

Asegure la rótula con la tuerca original.

4.9 Ajuste del cable de cambios de la transmisión

Hay cuatro puntos de ajuste en el cable de control (1). Dos de los puntos de ajuste son las horquillas en cada extremo del cable. Los dos puntos de montaje de la funda del cable son los otros dos puntos de ajuste. Si se ajusta alguno de estos puntos, cambiará el ajuste general del cable.

Se puede acceder al ajuste de la horquilla (2) y del montaje de la funda del cable (3) en el extremo inferior del cable por debajo de la cosechadora, en el lado derecho de la transmisión.

NOTA:

Primero debe ajustarse el extremo inferior del cable de cambios de la transmisión. En condiciones normales, no es necesario ajustar el extremo superior del cable de cambios.

Para ajustar el cable de cambios de la transmisión, coloque la transmisión en un punto muerto cualquiera. Asegúrese de que el freno de estacionamiento esté accionado.

Ajuste la longitud del cable mediante las contratuercas de 5/8 de pulgada en el montaje de la funda del cable (3) de modo que la palanca de cambios de la cabina se alinee con la correspondiente etiqueta de punto muerto.

Apriete las contratuercas.

Asegúrese de que la palanca de cambios tenga un recorrido completo en ambas direcciones.

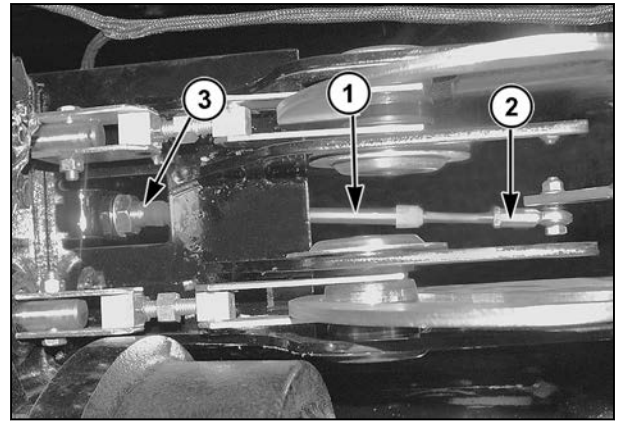

Fig. 92.

4.10 Ejes

4.10.1 Ejes

Eje de transmisión

El juego de las transmisiones finales en el eje delantero se puede ajustar en dos posiciones para obtener una apertura normal o alta. En la posición de juego alto, el eje delantero se levanta y esto aumenta el juego libre a 106,1 mm cuando estos espaciadores se instalan entre el bastidor del eje y la base que sujeta la transmisión final. La instalación de los espaciadores aumenta la distancia entre ruedas en 89 mm. Las máquinas para grano y maíz se construyen con la posición de juego normal. Las máquinas para arroz se construyen con la posición de juego alto. Para cambiar la configuración del juego, quite las transmisiones finales de los ejes, instale o quite los espaciadores e inserte las transmisiones finales.

Con un equipo de elevación adecuado, levante el lado derecho o el lado izquierdo del eje de transmisión delantero en el punto de elevación de la cosechadora. Sostenga la transmisión final mediante el uso de un dispositivo de elevación adicional.

Ajuste de juego desde mayor a menor

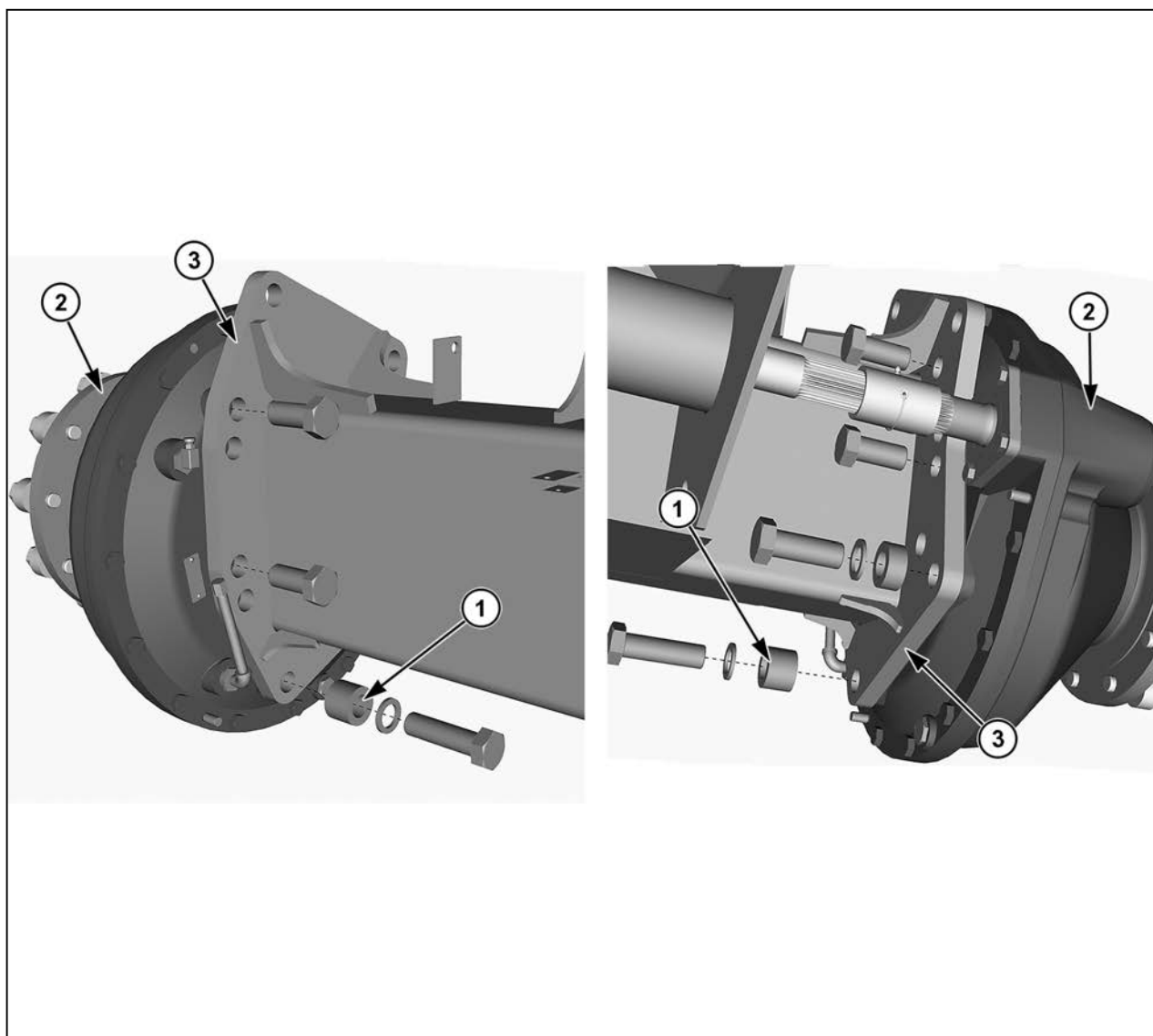

Fig. 93.

Retire y guarde los tornillos de cabeza hueca, las dos arandelas de traba y los dos espaciadores (1) que sujetan las transmisiones finales (2) al bastidor del eje (3).

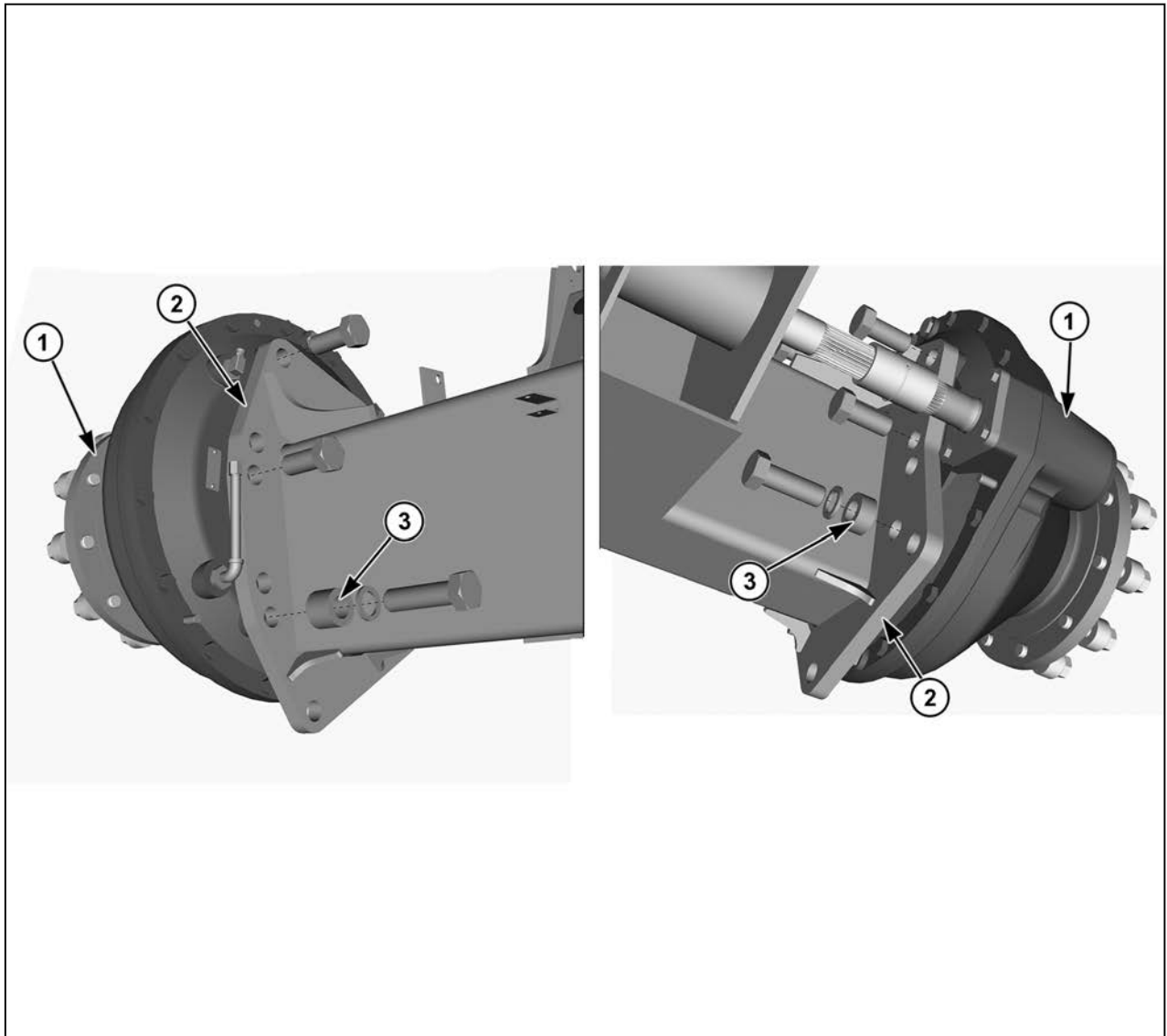

Fig. 94.

Con el dispositivo de elevación que sujeta la transmisión final (1), levante la transmisión final hasta que los orificios estén en la misma dirección que el segundo conjunto de orificios del bastidor del eje (2).

Sujete la transmisión final al bastidor del eje con los tornillos de cabeza hueca, las arandelas de traba y los espaciadores originales (3). Ajuste la caja a un par de apriete de 1.627 Nm (1.200 lb-pie).

Ajuste de juego desde menor a mayor

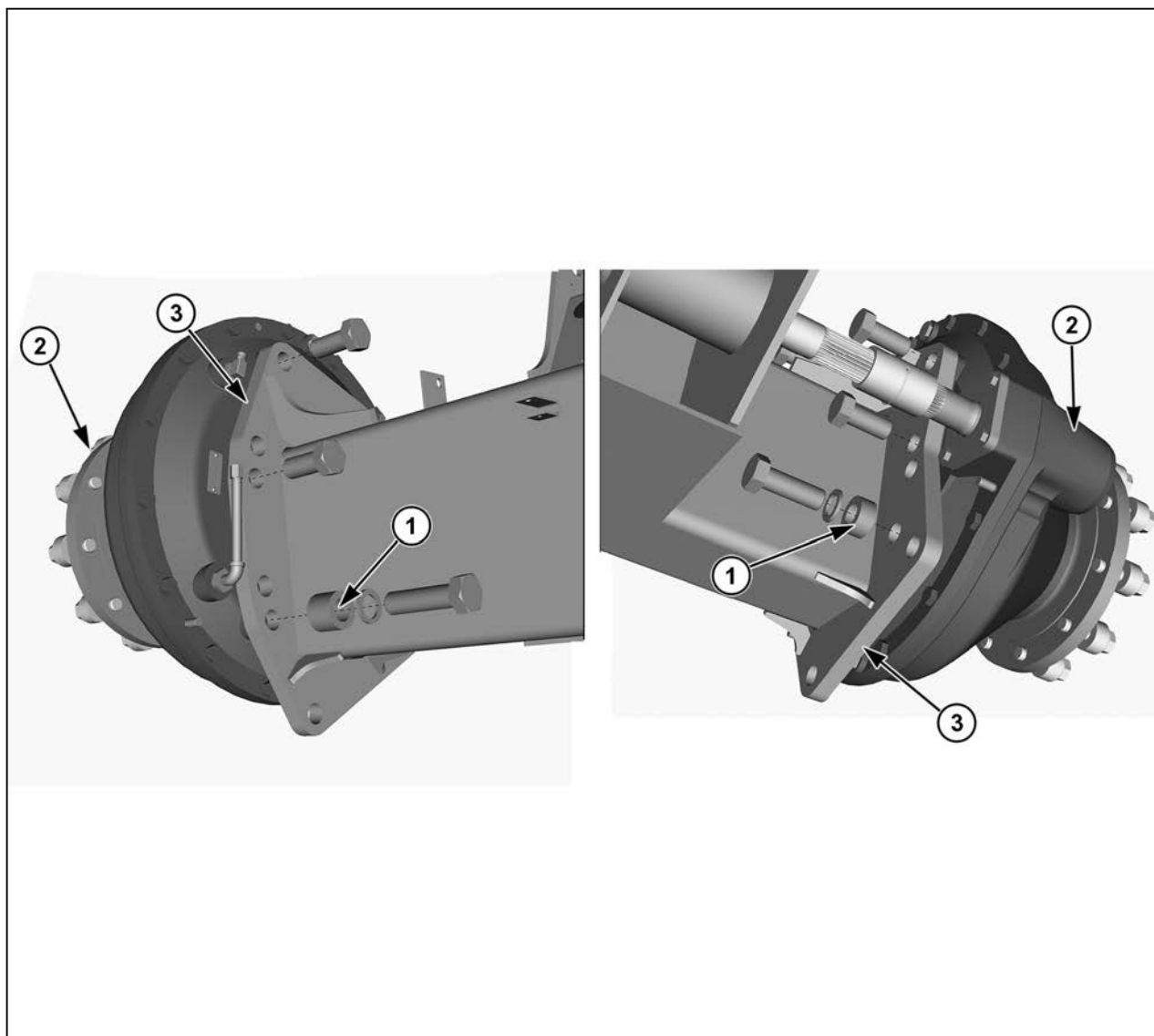

Fig. 95.

Retire y guarde los tornillos de cabeza hueca, las dos arandelas de traba y los dos espaciadores (1) que sujetan las transmisiones finales (2) al bastidor del eje (3).

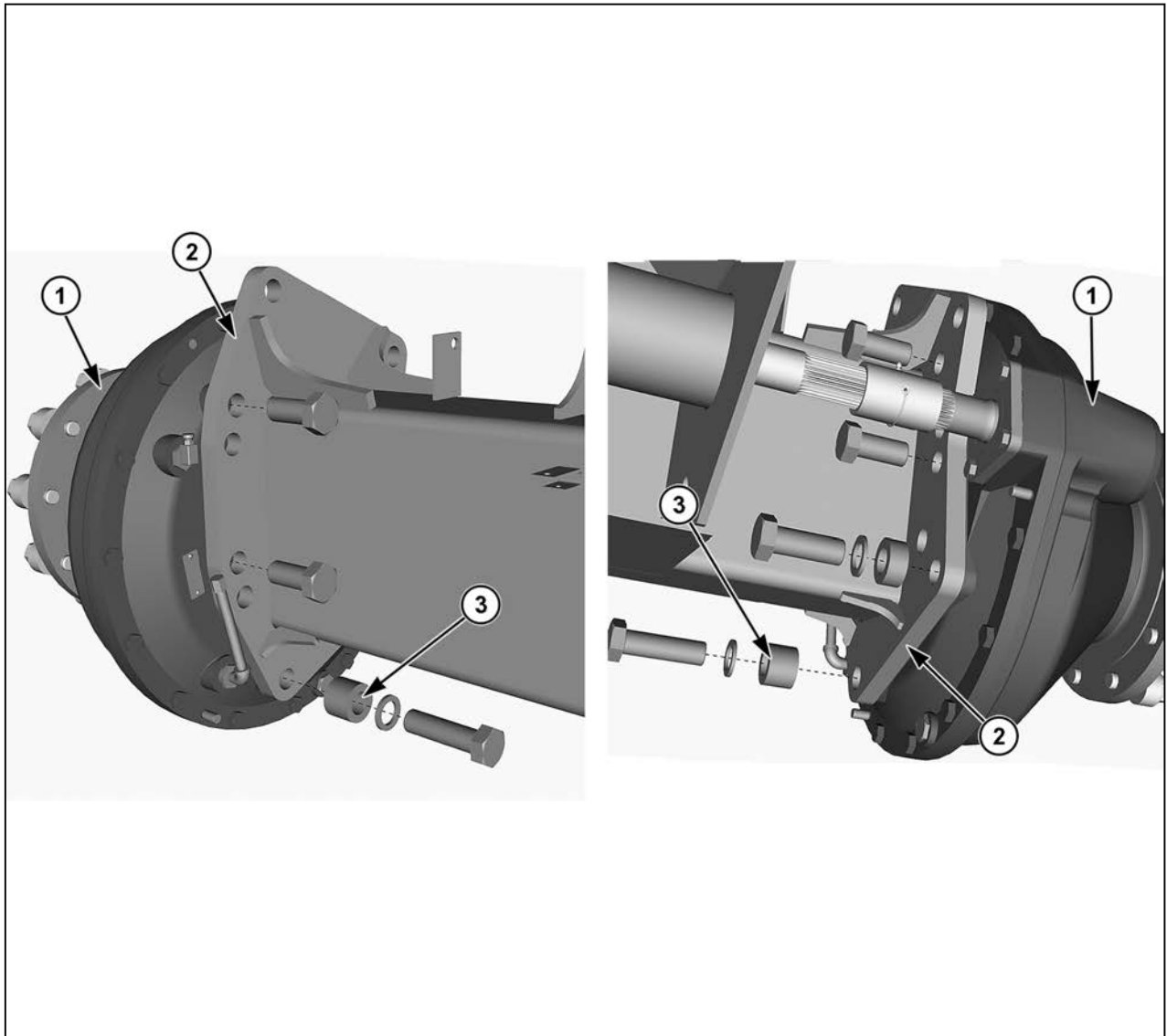

Fig. 96.

Con el dispositivo de elevación que sujeta la transmisión final (1), baje la transmisión final hasta que los orificios estén en la misma dirección que el segundo conjunto de orificios del bastidor del eje (2).

Sujete la transmisión final al bastidor del eje con los tornillos de cabeza hueca, las arandelas de traba y los espaciadores originales (3). Ajuste la caja a un par de apriete de 1.627 Nm (1.200 lb-pie).

4.10.2 Eje de dirección ajustable

El eje de dirección estándar se puede ajustar a diferentes valores de ancho si se ajusta el brazo del eje en la parte central del eje trasero.

Las bandas de rodadura de los neumáticos de las ruedas se miden de centro a centro de los neumáticos a nivel del suelo.



ADVERTENCIA:

Peligro de aplastamiento. No ajuste el eje sin antes bloquear las ruedas. Apague el motor, conecte el freno de estacionamiento, quite la llave de encendido y llévesela con usted. Coloque cuñas en las ruedas detrás y adelante de los neumáticos delanteros.

NOTA:

Los tornillos de tope de la dirección se ajustan para evitar que las ruedas golpeen la carrocería al intentar girar por completo las ruedas con el eje en la posición de transporte. Vuelva a ajustar los topes para ajustar el eje a la posición de funcionamiento.

4.10.2.1 Ajuste de los topes de la dirección

El eje de dirección se limita con la ayuda de pernos de tope (1) que se sujetan al soporte de las ruedas de dirección. Estos pernos se pueden ajustar para ofrecer un limitador de giro para cada conjunto de eje en ambas direcciones. Los topes se deben ajustar cuando los ejes estén extendidos en la posición de campo.

Una vez que se haya establecido el radio de giro deseado, ajuste los pernos de tope para proporcionar el espacio libre suficiente para que la varilla del neumático se mueva.

Revise el espacio libre de los neumáticos en los lados de la máquina para asegurarse de que no hay interferencias.



ADVERTENCIA:

No ajuste el eje sin antes bloquear las ruedas. Apague el motor, conecte el freno de estacionamiento, quite la llave de encendido y llévesela con usted. Coloque cuñas en las ruedas detrás y adelante de los neumáticos delanteros.



Fig. 97.



Fig. 98.

4.10.2.2 Altura

El eje trasero se puede ajustar a dos alturas diferentes para nivelar la cosechadora, dependiendo del ajuste de espacio libre del eje delantero, que puede ser un juego estándar o un juego amplio.

Posición superior (A): juego estándar

Posición inferior (B): juego amplio

NOTA:

La instalación de las ruedas traseras en la posición inferior añade 104 mm de juego adicional sobre el espacio libre estándar.

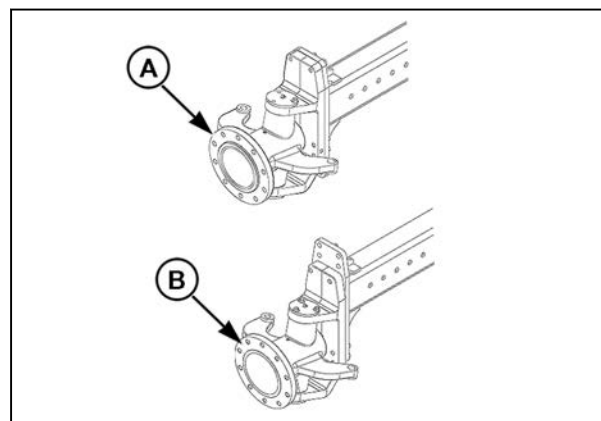

Fig. 99.

Cuando ajuste el conjunto de ruedas (1) en el eje (2), quite los seis tornillos de cabeza hueca M20 x 2,5 mm x 60 mm(3) y mueva el conjunto de ruedas a la nueva posición antes de instalar los tornillos en los orificios existentes.

Apriete los tornillos de cabeza hueca a un par de 610 Nm.

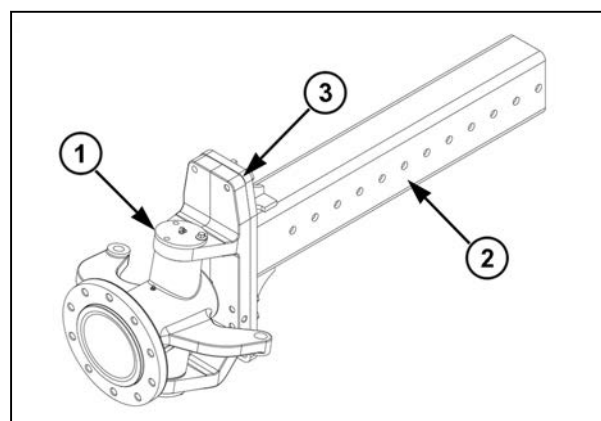

Fig. 100.

4.10.2.3 Convergencia

Revise la convergencia de las ruedas traseras midiendo la distancia entre los dos diámetros exteriores de los neumáticos traseros en un punto intermedio (altura del cubo). Tome la medida entre las superficies delantera y trasera de los neumáticos y reste la medida delantera a la trasera para obtener el valor de convergencia.

Para una convergencia correcta, la distancia medida en la parte trasera de los neumáticos (A) debe ser 4,8 mm a 11,2 mm mayor que la distancia en la parte delantera de los neumáticos (B) con las ruedas en línea recta.

Para ajustar la convergencia, afloje las contratuercas (1) en los tirantes de dirección derecho e izquierdo. Gire la barra de ajuste de la barra de acoplamiento (2) para ajustar la convergencia. Después de lograr la convergencia correcta, apriete las contratuercas a un par de 135 Nm contra la barra de acoplamiento.

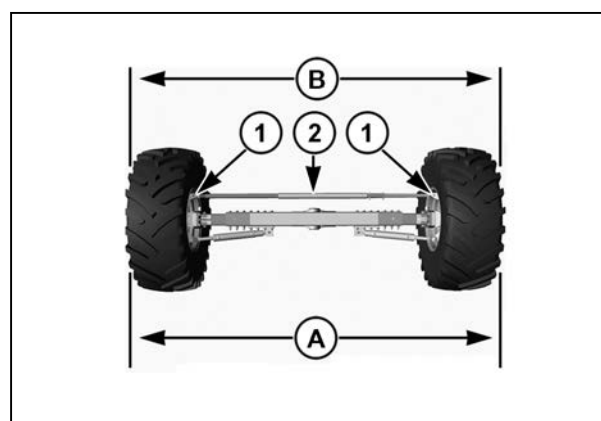

Fig. 101.

4.10.3 Eje auxiliar ajustable de las ruedas traseras

El eje auxiliar opcional de las ruedas traseras se puede ajustar a diferentes valores de ancho mediante el ajuste de las extensiones del tubo en el tubo central del eje trasero.

Las bandas de rodadura de los neumáticos de las ruedas se miden de centro a centro de los neumáticos a nivel del suelo.



ADVERTENCIA:

No ajuste el eje sin antes bloquear las ruedas. Apague el motor, conecte el freno de estacionamiento, quite la llave de encendido y llévesela con usted. Coloque cuñas en las ruedas detrás y adelante de los neumáticos delanteros.

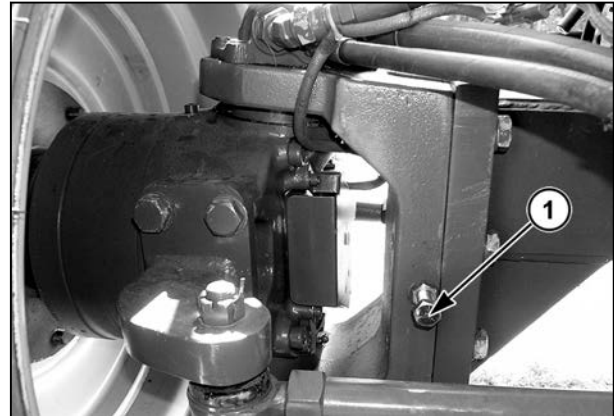

Fig. 102.

4.10.3.1 Ajuste de los topes de la dirección

El eje cuenta con tornillos de tope ajustable (1) sobre la placa de soporte, que pueden ajustarse para servir como topes para cada punta del eje en ambas direcciones. Los topes se deben ajustar cuando los ejes estén extendidos en la posición de campo. Después de que se haya establecido el radio de giro, ajuste los tornillos de tope para asegurar que hay espacio libre suficiente para la barra de acoplamiento que se va a mover. Revise el espacio libre de los neumáticos en los lados de la máquina para asegurarse de que no hay interferencias.



ADVERTENCIA:

No ajuste el eje sin antes bloquear las ruedas. Apague el motor, conecte el freno de estacionamiento, quite la llave de encendido y llévesela con usted. Coloque cuñas en las ruedas detrás y adelante de los neumáticos delanteros.

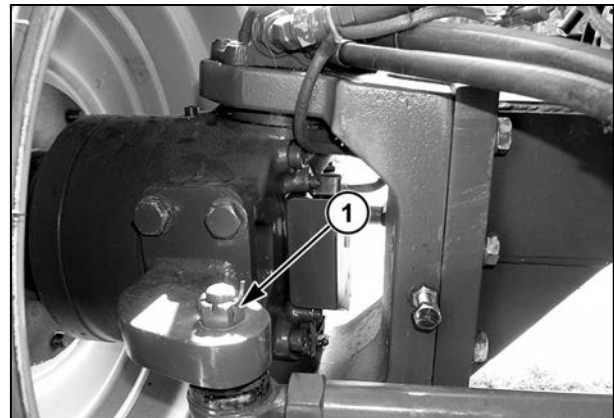

Fig. 103.

Una vez que se haya establecido el radio de giro deseado, ajuste los pernos de tope para proporcionar el espacio libre suficiente para que la varilla del neumático se mueva. Revise el espacio libre de los neumáticos en los lados de la máquina para asegurarse de que no hay interferencias.

4.10.3.2 Altura

El eje auxiliar de las ruedas traseras se puede ajustar a dos valores de altura diferentes para nivelar la cosechadora, dependiendo de si el eje delantero está en la posición de juego estándar o juego amplio, para ajustar el conjunto del eje.

Posición superior (A): juego estándar

Posición inferior (B): juego amplio

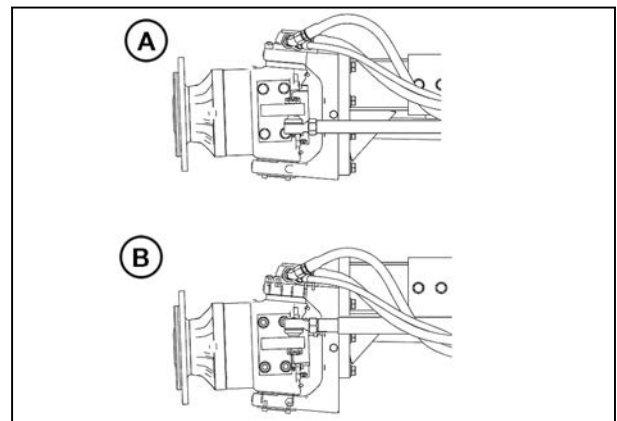

Fig. 104.

Para ajustar el conjunto de dirección de las ruedas (1), quite los pernos de montaje (2) que sujetan los conjuntos de transmisión de las ruedas al eje de mangueta (3).



ADVERTENCIA:

Los conjuntos de ruedas son muy pesados. Utilice un dispositivo de elevación con la capacidad adecuada.

Muévalos a la nueva posición. Apriete los pernos a un par de apriete de entre 407 Nm y 475 Nm.

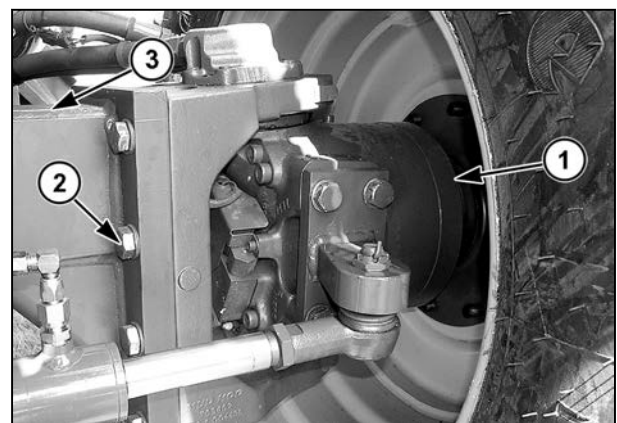

Fig. 105.

4.10.3.3 Convergencia

Revise la convergencia de las ruedas traseras midiendo la distancia entre los dos diámetros exteriores de los neumáticos traseros en un punto que se encuentre de la mitad de los neumáticos hacia arriba (altura del cubo). Tome la medida entre las superficies delantera y trasera de los neumáticos y reste la medida delantera a la trasera para obtener el valor de convergencia.

Para una convergencia correcta, la distancia medida en la parte trasera de los neumáticos (A) debe ser 4,8 mm a 11,2 mm mayor que la distancia en la parte delantera de los neumáticos (B) con las ruedas en línea recta.

Para ajustar la convergencia, afloje las contratuercas (1) en los tirantes de dirección derecho e izquierdo. Gire el varillaje de dirección (2) para ajustar la convergencia. Después de lograr la convergencia correcta, apriete las contratuercas a un par de 135 Nm contra la barra de acoplamiento.

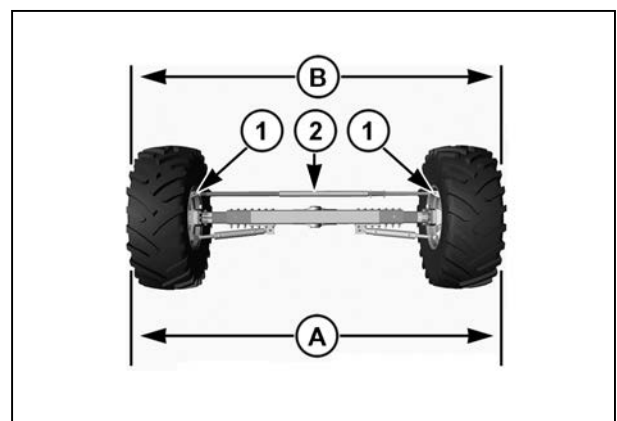

Fig. 106.

4.11 Frenos

4.11.1 Frenos

Ajuste del cilindro maestro

Asegúrese de que ambos pedales de freno queden totalmente retraídos (en la parte superior, contra la parte inferior del colector). Compruebe que los resortes de retorno del pedal de freno tengan la tensión suficiente para mantener los soportes de tope del pedal de freno firmemente contra el suelo de la cabina.

Quite el extremo más grande de los blindajes de caucho (1) y compruebe que haya un juego libre de 0,50 mm a 0,76 mm antes de que las varillas entren en contacto con los pistones del cilindro maestro. Si es necesario un ajuste, afloje las contratuercas (2) y ajuste la longitud de las varillas, según sea necesario, para obtener la cantidad correcta de juego libre. Apriete las contratuercas e instale los blindajes de la varilla.

Ajuste ambos lados del cilindro maestro.

NOTA:

Para comprobar el nivel de líquido de frenos y purgar el sistema, consulte la sección de mantenimiento de este manual.

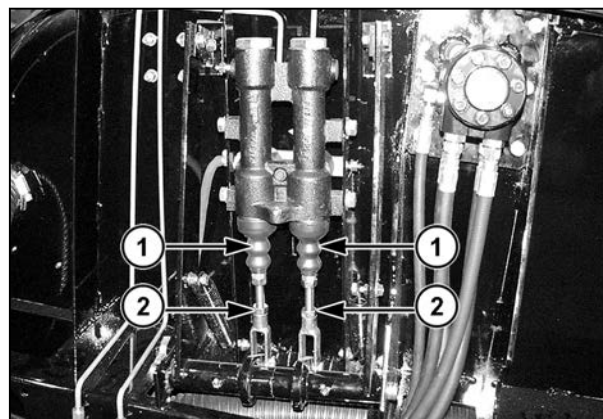

Fig. 107.

4.11.2 Ajuste del freno de estacionamiento

Gire la perilla (1) en la palanca para ajustar el freno de estacionamiento.

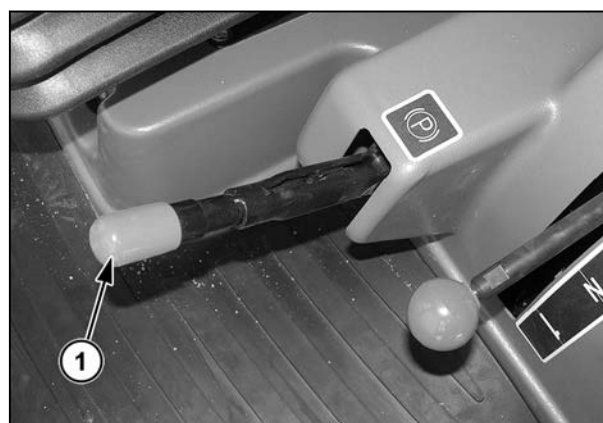

Fig. 108.

4.12 Iluminación de la cabina

Ajuste de las luces

Todas las luces delanteras vienen ajustadas de fábrica para condiciones estándar. Las luces se pueden ajustar individualmente mediante los dos tornillos de ajuste (1) para condiciones específicas del colector y del campo.

Para posicionar las luces, ajuste los tornillos de la siguiente forma:

ARRIBA: gire los tornillos de ajuste inferiores hacia la izquierda y los tornillos superiores hacia la derecha.

ABAJO: gire los tornillos de ajuste inferiores hacia la derecha y los tornillos superiores hacia la izquierda.

IZQUIERDA: gire el tornillo inferior izquierdo hacia la izquierda y el tornillo inferior derecho hacia la derecha.

DERECHA: gire el tornillo inferior izquierdo hacia la derecha y el tornillo inferior derecho hacia la izquierda.

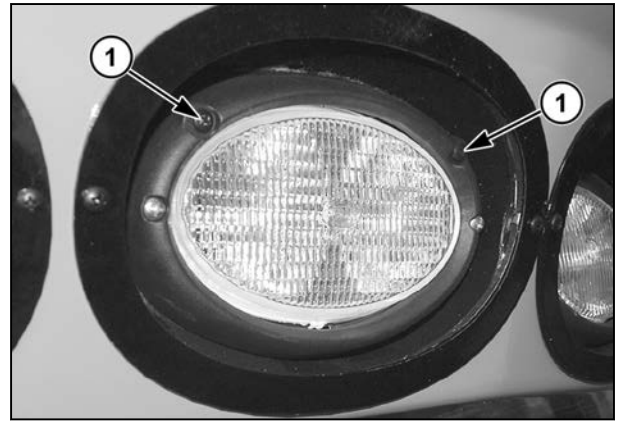

Fig. 109.

Sustitución de las bombillas de las luces delanteras

Todas las luces delanteras usan bombillas halógenas H3 de 60 watts.

NOTA:

No manipule las bombillas nuevas directamente con las manos. Las huellas digitales sobre la superficie de vidrio en combinación con las altas temperaturas de operación de las bombillas halógenas pueden causar una falla prematura. Para reemplazar las bombillas: quite los pernos de montaje para retirar la bombilla del techo de la cabina, a continuación, quite el cable de la bombilla, gire la bombilla hacia la izquierda y sáquela de la luz delantera. Instale la nueva bombilla en la luz delantera y repita el procedimiento de instalación en sentido inverso.

